

2025

100% ELCO

Effiziente Heizlösungen für Ihre Kunden.



nachhaltig - fair - elco

elco

heating
solutions

100% ELCO – Systemlösungen

Darauf können Sie sich verlassen.



Sehr geehrter Fachpartner,

gerade in bewegten Zeiten wird Planbarkeit immer mehr zum entscheidenden Erfolgsfaktor. Unsere 100% ELCO Systemlösungen geben Ihnen die Orientierung und Sicherheit, um Ihre Marktchancen möglichst effizient zu nutzen.

Jahrzehntelange Erfahrung, innovative Premiumprodukte sowie stetige Weiterbildung: Mit ELCO haben Sie exzellente Experten an Ihrer Seite, die ihr Know-how gerne an Sie als Fachpartner weitergeben, wie z. B. in unserer Wärmepumpen Akademie. So bleiben Sie immer auf dem neuesten Stand der Technik und profitieren damit von einem weiteren wertvollen Verkaufsvorteil.

Dass die Kunden von unseren Lösungen begeistert sind, das beweisen aktuell auch unsere Gütesiegel „Beste Produkt-Qualität“ (FOCUS MONEY) und „Produkt Champion 2024“ (WELT).

Ein ausgezeichnetes Ergebnis und ein guter Grund mehr, um sich gemeinsam mit Ihnen auf ein erfolgreiches 2025 zu freuen!



Mario Jaksic
Produktmarketing
Deutschland



Immer griffbereit - „MEIN ELCO“ auf www.elco.de

So einfach geht's

1. Registrieren Sie sich auf www.elco.de im Bereich „MEIN ELCO“
2. Nun können Sie sich mit Ihren Login-Daten einloggen
3. Sie haben Zugriff auf alle 100% ELCO Werkzeuge

Ihre Zugangsdaten

Tragen Sie hier Ihre persönlichen Zugangsdaten ein und halten Sie diese immer griffbereit.



Jetzt QR-Code scannen und die vielen Vorteile von „MEIN ELCO“ entdecken.

Ansprechpartner:

Telefon:

Benutzer ID:

Passwort:

Inhalt

	FÖRDERFÄHIG	
Wärmepumpenlösungen Wärmegewinnung durch eine Wärmepumpe	B-4	1B
	FÖRDERFÄHIG	
Wärmepumpen-Gas-Hybridlösungen Kombination aus einer Wärmepumpe und einem Gas-Brennwertkessel	B-18	2B
	FÖRDERFÄHIG	
Wärmepumpen-Öl-Hybridlösungen Kombination aus einer Wärmepumpe und einem Öl-Brennwertkessel	B-25	3B
	FÖRDERFÄHIG	
Hybrid-Nachrüstlösung Gas + Wärmepumpe Basispaket Gas-Brennwertkessel mit passendem Wärmepumpen Upgrade-Paket.....	B-26	4B
	FÖRDERFÄHIG	
Hybrid-Nachrüstlösung Öl + Wärmepumpe Basispaket Öl-Brennwertkessel mit passendem Wärmepumpen Upgrade-Paket	B-28	5B
	FÖRDERFÄHIG	
Nachrüstlösungen Bestehende Heizanlage nachrüsten	B-30	6B
	FÖRDERFÄHIG	
Gas-Brennwertlösungen Wärmegewinnung durch einen Gas-Brennwertkessel	B-40	7B
	FÖRDERFÄHIG	
Öl-Brennwertlösungen Wärmegewinnung durch einen Öl-Brennwertkessel	B-45	8B
	FÖRDERFÄHIG	
Preise 100% ELCO Servicelösungen	B-47	9B
	FÖRDERFÄHIG	
Vertriebs- und Serviceorganisation	B-48	10B

Preisstellung

Alle nachfolgenden Systempreise sind Nettopreise ohne die aktuelle gesetzliche Mehrwertsteuer. Diese Preise können nicht verändert oder angepasst werden und wenden sich ausschließlich an Sie - unseren Fachpartner. Alle hier aufgeführten Systeme sind zertifizierte und geprüfte Systeme. Diese sind aufeinander abgestimmt und einzelne Komponenten können aus diesem Grund weder getauscht noch entfernt werden. Eine Rückgabe nicht benötigter Komponenten zur Gutschrift ist ausgeschlossen. Wir verweisen außerdem auf die allgemeinen Geschäftsbedingungen der ELCO GmbH. Die Preise der Ausgabe 100% ELCO 2025 sind ab dem 1. März 2025 gültig. Zu diesem Zeitpunkt verlieren alle zurückliegenden Broschüren ihre Gültigkeit (Stand 1. März 2025).



Wärmepumpenlösung 1

AEROTOP® SPK

für die Außenaufstellung mit Pufferspeicher und Frischwasserstation (FRIWA)

Modulierende Luft-Wasser Wärmepumpe
Leistung 2,8 kW - 10,0 kW (A7/W35)



A+++ *



Natürliches Kältemittel und hohe Vorlauftemperatur

- AEROTOP® SPK10 mit COP von 5,7 (A7/W35)
- Ideal für den Gebäudebestand
- Heizen, Trinkwarmwasser, Kühlfunktion wählbar
- Edelstahl-Wärmetauscher
- Vorlauftemperaturen bis zu 70 °C
- Kältemittel R290
- Stromzähler zur Messung des Wärmepumpenstromverbrauchs enthalten
- Schlammabscheider enthalten
- Inbetriebnahme Wärmepumpe inklusive
- COP und JAZ Anzeige integriert

Lieferumfang

Wärmeerzeuger + Zubehör

Luft-Wasser Wärmepumpe AEROTOP® SPK7 oder SPK10 mit integrierter Hocheffizienzpumpe, Systemregler LOGON B, Außenfühler und 10 m Hybridkabel

Speicher + Zubehör

600 Liter Pufferspeicher, Frischwasserstation (20-3) und Zubehör. Bei Variante mit Kühlfunktion: gleitender Heizkreis mit 400 Liter Pufferspeicher und Frischwasserstation (20-3).

Hydraulik + Zubehör

3-Wege Umstellventile für die Umschaltung Heizen und Warmwasserbereitung, Ausdehnungsgefäß 80 Liter (mit Kühlfunktion 50 Liter) mit Kappenventil, STB, Mischerkreis (MK3 DN25) mit Hocheffizienzpumpe und Wärmemengenzähler (integriert)

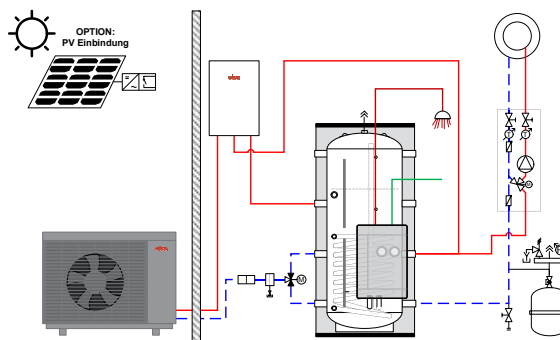

Komplett-Heizsystem AEROTOP® SPK mit Pufferspeicher und FRIWA

Systempreis: ab 12.000 €

AEROTOP®	SPK7	SPK10
mit 600 Liter Pufferspeicher und FRIWA	4147056 A+++ ** + 100 €	4147058 A+++ ** + 900 €
mit 400 Liter Pufferspeicher, FRIWA und Kühlfunktion, (Von der Abb. abweichendes Hydraulikschema.)	4147057 A+++ **	4147059 A+++ ** + 800 €

Bei Bedarf direkt aus unserem Preisbuch dazubestellen!	Bodenkonsole für AEROTOP® SPK	3915000
	Verkleidung Bodenkonsole AEROTOP® SPK	3915001
	Zirkulationsset zur Nachrüstung für FRIWA	3725421

Wichtig EN 1717: Am besten gleich dazubestellen!	Heizungsfüllblock Typ BA	3722225	159,00 €
--	--------------------------	---------	----------

Serviceleistungen für die Hauptkomponenten (Leistungen siehe Seite A-15 bis A-17, Preise 100% ELCO Serviceleistungen auf Seite 47)	Bestellnummer	Preis
Inbetriebnahme FRIWA (Inbetriebnahme Wärmepumpe enthalten)	ZCSC 00 000 104	192,00 €
RUNDUM SORGLOS PAKET 5 PLUS mit FRIWA ohne Dichtheitsprüfung	ZCSC 00 000 309	410,00 € p.a.
RUNDUM SORGLOS PAKET 10 PLUS mit FRIWA ohne Dichtheitsprüfung	ZCSC 00 000 308	446,00 € p.a.
REMOCON NET B	3735562	95,00 €

Wärmepumpenlösung 2

AEROTOP® SPK

für die Außenaufstellung 300 Liter Trinkwarmwasserspeicher und 200 Liter Pufferspeicher

Modulierende Luft-Wasser Wärmepumpe
Leistung 2,8 kW - 10,0 kW (A7/W35)



Natürliches Kältemittel und hohe Vorlauftemperatur

- AEROTOP® SPK10 mit COP von 5,7 (A7/W35)
- Ideal für den Gebäudebestand
- Heizen, Trinkwarmwasser, Kühlfunktion optional
- Edelstahl-Wärmetauscher
- Vorlauftemperaturen bis zu 70 °C
- Kältemittel R290
- Stromzähler zur Messung des Wärmepumpenstromverbrauchs enthalten
- Schlammabscheider enthalten
- Inbetriebnahme Wärmepumpe inklusive
- COP und JAZ Anzeige integriert

1B

Lieferumfang

Wärmeerzeuger + Zubehör

Luft-Wasser Wärmepumpe AEROTOP® SPK7 oder SPK10 mit integrierter Hocheffizienzpumpe, Systemregler LOGON B, Außenfühler und 10 m Hybridkabel

Speicher + Zubehör

300 Liter Trinkwarmwasserspeicher, Pufferspeicher 200 Liter, Speicherfühler

Hydraulik + Zubehör

3-Wege Umstellventil für die Umschaltung Heizen und Warmwasserbereitung, Ausdehnungsgefäß 35 Liter mit Wandhalterung und Kappenventil, STB, Mischerkreis (MK3 DN25) mit Hocheffizienzpumpe und Wärmemengenzähler (integriert)

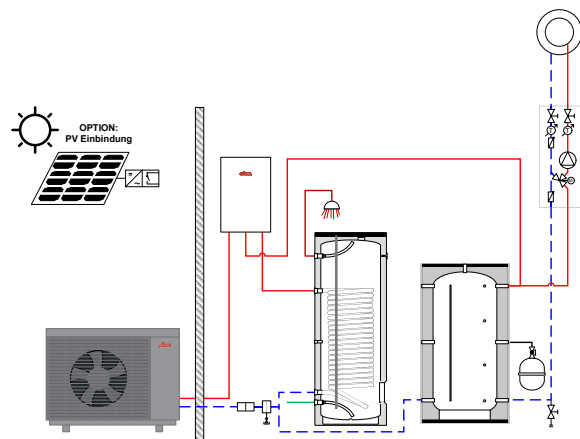

Komplett-Heizsystem AEROTOP® SPK mit Trinkwarmwasser- und Pufferspeicher

Systempreis: ab 11.700 €

AEROTOP®	SPK7	SPK10
mit 300 Liter Trinkwarmwasserspeicher	4147060 A+++ **	4147062 A+ ** + 800 €

Bei Bedarf direkt aus unserem Preisbuch dazubestellen!	Bodenkonsole für AEROTOP® SPK	3915000
	Verkleidung Bodenkonsole AEROTOP® SPK	3915001
Für Kühlbetrieb direkt aus unserem Preisbuch dazubestellen!	Kondensationswächter EGH 103 95 % RF	4258002
Wichtig EN 1717: Am besten gleich dazubestellen!	Heizungsfüllblock Typ BA	3722225 159,00 €
Serviceleistungen für die Hauptkomponenten (Leistungen siehe Seite A-15 bis A-17, Preise 100% ELCO Serviceleistungen auf Seite 47)		Bestellnummer
RUNDUM SORGLOS PAKET 5 PLUS ohne Dichtheitsprüfung		ZCSC 00 000 218 316,00 € p.a.
RUNDUM SORGLOS PAKET 10 PLUS ohne Dichtheitsprüfung		ZCSC 00 000 219 349,00 € p.a.

REMOCON NET B	3735562	95,00 €
----------------------	---------	---------

* Energieeffizienzklasse: Produkt. ** Energieeffizienzklasse: System. Mehr Infos unter www.elco.de „MEIN ELCO“.

Wärmepumpenlösung 3

AEROTOP® SG

für die Außenaufstellung mit Pufferspeicher und Frischwasserstation (FRIWA)

Modulierende Luft-Wasser Wärmepumpe
Leistung 3,9 kW - 18,2 kW (A7/W35)



A+++ *



Unschlagbare Effizienz und einzigartiges Design

- Integrierte Hocheffizienzpumpe
- Hocheffizienz-Wärmetauscher
- Niedrigste Betriebsgeräusche - Silent Mode verfügbar
- Vorlauftemperaturen bis zu 60 °C
- EHPA Gütesiegel zertifiziert
- Inbetriebnahme Wärmepumpe inklusive
- Stromzähler zur Messung des Wärmepumpenstromverbrauchs
- AEROTOP SG12: COP 5,4 bei A7/W35



reddot winner 2022



Lieferumfang

Wärmeerzeuger + Zubehör

Luft-Wasser Wärmepumpe AEROTOP® SG10, SG12 oder SG14 mit integrierter Hocheffizienzpumpe, Systemregler LOGON B, Außenfühler und 10 m Hybridkabel

Speicher + Zubehör

600 Liter Pufferspeicher (800 Liter bei AEROTOP® SG12 und SG14) mit Frischwasserstation (20-3) und Zubehör

Hydraulik + Zubehör

3-Wege Umstellventile für die Umschaltung Heizen und Warmwasserbereitung, Ausdehnungsgefäß 80 Liter mit Kappventil, STB, Mischerkreis (MK3 DN25) mit Hocheffizienzpumpe und Wärmemengenzähler (integriert)

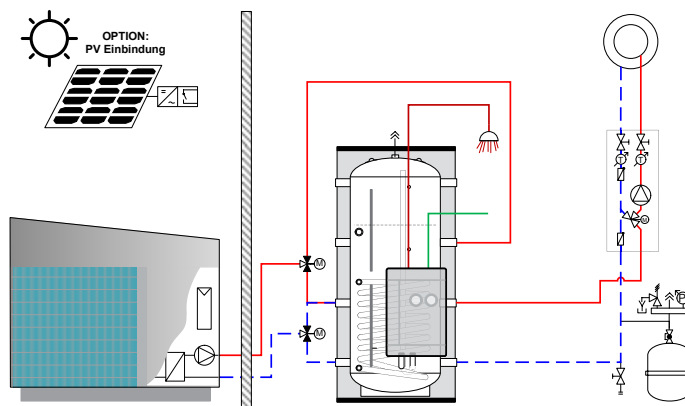

Komplett-Heizsystem AEROTOP® SG mit Pufferspeicher und FRIWA

Systempreis: ab 12.100 €

AEROTOP®	SG10 - Edelstahl	SG10 - Edelstahloptik	SG12 - Edelstahl	SG12 - Edelstahloptik	SG14 - Edelstahl	SG14 - Edelstahloptik
mit 600 Liter Pufferspeicher und FRIWA	3735327 A++ ** + 800 €	3735328 A++ **				
mit 800 Liter Pufferspeicher und FRIWA			3735329 A++ ** + 1.600 €	3735330 A++ ** + 800 €	3735331 A++ ** + 3.000 €	3735332 A++ ** + 2.200 €

Wichtig EN 1717: Am besten gleich dazubestellen!	Heizungsfüllblock Typ BA	3722225	159,00 €
Bei Bedarf direkt aus unserem Preisbuch dazubestellen!	Zirkulationsset zur Nachrüstung für FRIWA		3725421

Serviceleistungen für die Hauptkomponenten (Leistungen siehe Seite A-15 bis A-17, Preise 100% ELCO Serviceleistungen auf Seite 47)	Bestellnummer	Preis
Inbetriebnahme FRIWA (Inbetriebnahme Wärmepumpe enthalten)	ZCSC 00 000 104	192,00 €
RUNDUM SORGLOS PAKET 5 PLUS mit FRIWA ohne Dichtheitsprüfung	ZCSC 00 000 309	410,00 € p.a.
RUNDUM SORGLOS PAKET 10 PLUS mit FRIWA ohne Dichtheitsprüfung	ZCSC 00 000 308	446,00 € p.a.
REMOCON NET B	3735562	95,00 €

Wärmepumpenlösung 4

AEROTOP® SG

für die Außenaufstellung mit 300 Liter Trinkwarmwasserspeicher und 400 Liter Pufferspeicher

Modulierende Luft-Wasser Wärmepumpe
Leistung 3,9 kW - 18,2 kW (A7/W35)



reddot winner 2022



Unschlagbare Effizienz und einzigartiges Design

- Integrierte Hocheffizienzpumpe
- Hocheffizienz-Wärmetauscher
- Niedrigste Betriebsgeräusche - Silent Mode verfügbar
- Vorlauftemperaturen bis zu 60 °C
- EHPA Gütesiegel zertifiziert
- Gehäuse aus Edelstahl oder Edelstahloptik
- Sehr große Verdampferoberfläche reduziert Luftgeschwindigkeit
- Luftstrom entweicht senkrecht nach Oben
- Inbetriebnahme Wärmepumpe inklusive
- Stromzähler zur Messung des Wärmepumpenstromverbrauchs
- AEROTOP SG12: COP 5,4 bei A7/W35

Lieferumfang

Wärmeerzeuger + Zubehör

Luft-Wasser Wärmepumpe AEROTOP® SG10, SG12 oder SG14 mit integrierter Hocheffizienzpumpe, Systemregler LOGON B, Außenfühler und 10 m Hybridkabel

Speicher + Zubehör

300 Liter Trinkwarmwasserspeicher, Pufferspeicher 400 Liter, Speicherfühler

Hydraulik + Zubehör

3-Wege Umstellventil für die Umschaltung Heizen und Warmwasserbereitung, Ausdehnungsgefäß 35 Liter mit Wandhalterung und Kappenventil, STB, Mischerkreis (MK3 DN25) mit Hocheffizienzpumpe und Wärmemengenzähler (integriert)

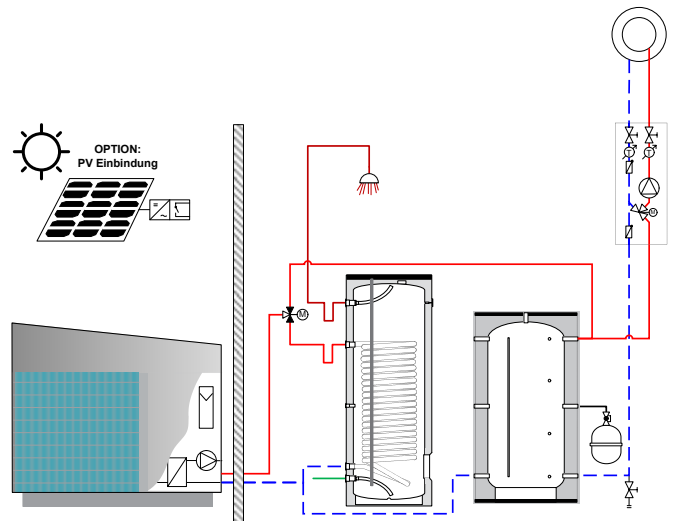

Komplett-Heizsystem AEROTOP® SG mit Trinkwarmwasser- und Pufferspeicher

Systempreis: ab 11.700 €

AEROTOP®	SG10 - Edelstahl	SG10 - Edelstahloptik	SG12 - Edelstahl	SG12 - Edelstahloptik	SG14 - Edelstahl	SG14 - Edelstahloptik
mit 300 Liter Trinkwarmwasserspeicher	3735965 A++ ** + 800 €	3735966 A++ **	3735967 A+++ ** + 1.600 €	3735968 A+++ ** + 800 €	3735969 A+++ ** + 2.600 €	3735970 A+++ ** + 1.800 €

Wichtig EN 1717: Am besten gleich dazubestellen!	Heizungsfüllblock Typ BA	3722225	159,00 €
---	--------------------------	---------	----------

Serviceleistungen für die Hauptkomponenten (Leistungen siehe Seite A-15 bis A-17, Preise 100% ELCO Serviceleistungen auf Seite 47)	Bestellnummer	Preis
RUNDUM SORGLOS PAKET 5 PLUS ohne Dichtheitsprüfung	ZCSC 00 000 341	316,00 € p.a.
RUNDUM SORGLOS PAKET 10 PLUS ohne Dichtheitsprüfung	ZCSC 00 000 306	349,00 € p.a.

REMOCON NET B	3735562	95,00 €
----------------------	---------	---------

* Energieeffizienzklasse: Produkt. ** Energieeffizienzklasse: System. Mehr Infos unter www.elco.de „MEIN ELCO“.

1B

Wärmepumpenlösung 5

AEROTOP® SX

für die Außenaufstellung mit Pufferspeicher und Frischwasserstation (FRIWA)

Modulierende Luft-Wasser Wärmepumpe
Leistung 1,85 kW - 12,54 kW (A7/W35)



A+++ *

reddot winner 2023

PV ready

R32



Besonders leise und extrem leistungsstark

- Geringe Geräusentwicklung - AEROTOP® SX7 erreicht einen Schalleistungspegel von 47 dB(A)
- AEROTOP® SX 7 mit einem COP von 5,2 (A7/W35)
- Ideal für kleine Grundstücke
- Heizen, Trinkwarmwasser, Kühlfunktion wählbar
- Hocheffizienz-Wärmetauscher
- Vorlauftemperaturen bis zu 60 °C
- Kältemittel R32
- Stromzähler zur Messung des Wärmepumpenstromverbrauchs enthalten
- Bei Kühlfunktion Schlammabscheider enthalten
- Inbetriebnahme Wärmepumpe inklusive
- COP und JAZ Anzeige integriert

Lieferumfang

Wärmeerzeuger + Zubehör

Luft-Wasser Wärmepumpe AEROTOP® SX7, SX10 oder SX13 mit integrierter Hocheffizienzpumpe, Systemregler LOGON B, Außenfühler und 10 m Hybridkabel

Speicher + Zubehör

600 Liter Pufferspeicher (800 Liter bei AEROTOP® SX13) Frischwasserstation (20-3) und Zubehör. Bei Variante mit Kühlfunktion: gleitender Heizkreis mit 400 Liter Pufferspeicher (600 Liter bei AEROTOP® SX13) und Frischwasserstation (20-3).

Hydraulik + Zubehör

3-Wege Umstellventile für die Umschaltung Heizen und Warmwasserbereitung, Ausdehnungsgefäß 80 Liter (35 Liter bei Kühlfunktion AEROTOP® SX7 und SX10) mit Kappenventil, STB, Mischerkreis (MK3 DN25) mit Hocheffizienzpumpe und Wärmemengenzähler (integriert)

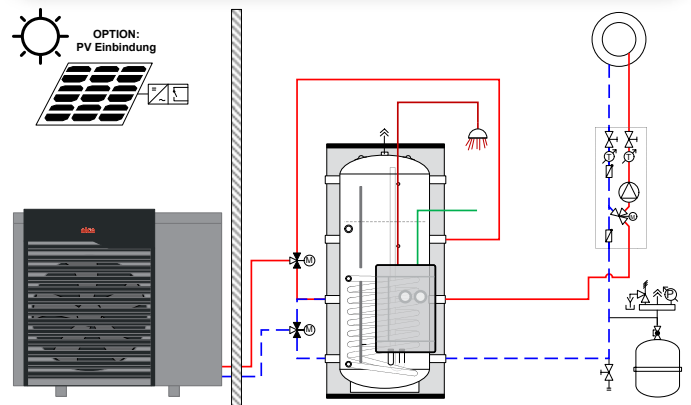

Komplett-Heizsystem AEROTOP® SX mit Pufferspeicher und FRIWA

Systempreis: ab 12.000 €

AEROTOP®	SX7	SX10	SX13
mit 600 Liter Pufferspeicher und FRIWA mit 800 Liter Pufferspeicher und FRIWA (SX13)	3736006 A+++ ** + 100 €	3736007 A+++ ** + 900 €	3736063 A+++ ** + 2.300 €
mit 400 Liter, FRIWA und Kühlfunktion mit 600 Liter, FRIWA und Kühlfunktion (SX13) (Von der Abb. abweichendes Hydraulikschema.)	3735971 A+++ **	3735972 A+++ ** + 800 €	3736062 A+++ ** + 1.900 €

Wichtig EN 1717: Am besten gleich dazubestellen!	Heizungsfüllblock Typ BA	3722225	159,00 €
Bei Bedarf direkt aus unserem Preisbuch dazubestellen!	Zirkulationsset zur Nachrüstung für FRIWA		3725421

Serviceleistungen für die Hauptkomponenten (Leistungen siehe Seite A-15 bis A-17, Preise 100% ELCO Serviceleistungen auf Seite 47)	Bestellnummer	Preis
Inbetriebnahme FRIWA (Inbetriebnahme Wärmepumpe enthalten)	ZCSC 00 000 104	192,00 €
RUNDUM SORGLOS PAKET 5 PLUS mit FRIWA ohne Dichtheitsprüfung	ZCSC 00 000 309	410,00 € p.a.
RUNDUM SORGLOS PAKET 10 PLUS mit FRIWA ohne Dichtheitsprüfung	ZCSC 00 000 308	446,00 € p.a.
REMOCON NET B	3735562	95,00 €

Wärmepumpenlösung 6

AEROTOP® SX

für die Außenaufstellung 300 Liter Trinkwarmwasserspeicher und 200 Liter Pufferspeicher

Modulierende Luft-Wasser Wärmepumpe
Leistung 1,85 kW - 12,54 kW (A7/W35)



Besonders leise und extrem leistungsstark

- Geringe Geräusentwicklung - AEROTOP® SX7 erreicht einen Schalleistungspegel von 47 dB(A)
- AEROTOP SX 7 mit einem COP von 5,2 (A7/W35)
- Ideal für kleine Grundstücke
- Heizen und Trinkwarmwasser, Kühlfunktion optional
- Hocheffizienz-Wärmetauscher
- Vorlauftemperaturen bis zu 60 °C
- Kältemittel R32
- Stromzähler zur Messung des Wärmepumpenstromverbrauchs enthalten
- Inbetriebnahme Wärmepumpe inklusive
- COP und JAZ Anzeige integriert

Lieferumfang

Wärmeerzeuger + Zubehör

Luft-Wasser Wärmepumpe AEROTOP® SX7, SX10 oder SX13 mit integrierter Hocheffizienzpumpe, Systemregler LOGON B, Außenfühler und 10 m Hybridkabel

Speicher + Zubehör

300 Liter Trinkwarmwasserspeicher, Pufferspeicher 200 Liter, Speicherfühler

Hydraulik + Zubehör

3-Wege Umstellventil für die Umschaltung Heizen und Warmwasserbereitung, Ausdehnungsgefäß 35 Liter mit Wandhalterung und Kappenventil, STB, Mischerkreis (MK3 DN25) mit Hocheffizienzpumpe und Wärmemengenzähler (integriert)

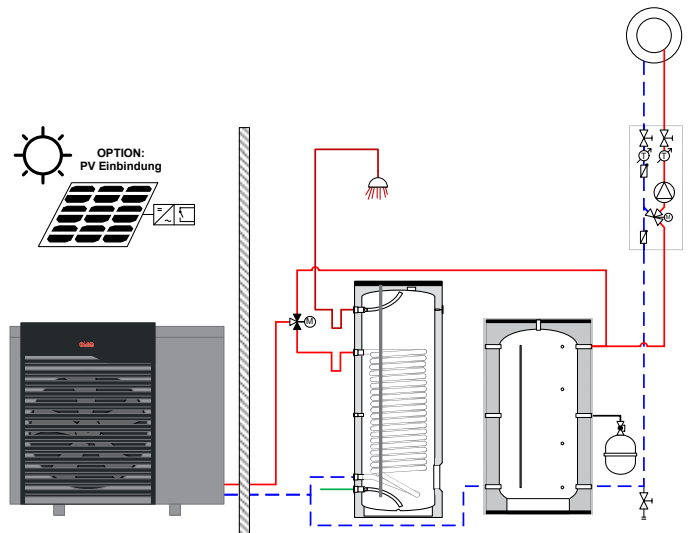

Komplett-Heizsystem AEROTOP® SX mit Trinkwarmwasser- und Pufferspeicher

Systempreis: ab 11.700 €

AEROTOP®	SX7	SX10	SX13
mit 300 Liter Trinkwarmwasserspeicher	3735767 A+++ **	3735974 A+++ ** + 800 €	3736064 A+++ ** + 1.800 €

Wichtig EN 1717: Am besten gleich dazubestellen!	Heizungsfüllblock Typ BA	3722225	159,00 €
---	--------------------------	---------	----------

Generell empfehlen wir den Einbau eines (Magnetit-) Schlammabscheiders. Bei Bedarf siehe ELCO Preisbuch Kapitel 10.

Für Kühlbetrieb direkt aus unserem Preisbuch dazu bestellen!	Kondensationswächter EGH 103 95% RF	4258002
---	-------------------------------------	---------

Serviceleistungen für die Hauptkomponenten (Leistungen siehe Seite A-15 bis A-17, Preise 100% ELCO Serviceleistungen auf Seite 47)	Bestellnummer	Preis
RUNDUM SORGLOS PAKET 5 PLUS ohne Dichtheitsprüfung	ZCSC 00 000 341	316,00 € p.a.
RUNDUM SORGLOS PAKET 10 PLUS ohne Dichtheitsprüfung	ZCSC 00 000 306	349,00 € p.a.

REMOCON NET B	3735562	95,00 €
----------------------	---------	---------

* Energieeffizienzklasse: Produkt. ** Energieeffizienzklasse: System. Mehr Infos unter www.elco.de „MEIN ELCO“.

Wärmepumpenlösung 7

AEROTOP® S.2

für die Innenaufstellung mit Pufferspeicher und Frischwasserstation (FRIWA)

Luft-Wasser Wärmepumpe (modulierend)
Leistung 2,8 kW - 22,0 kW (A7/W35)



Hohe Leistungszahlen - COP bis zu 5,1 (A7/W35)

- Extrem leiser Betrieb mit 46 dB(A), so leise wie ein Kühlschrank
- Nur 1,5 m² Stellfläche bei Eckinstallation
- Bis 65 °C Vorlauftemperatur
- Heizen und Trinkwarmwasser, Kühlfunktion wählbar
- LED Betriebszustandsanzeige
- Stromzähler zur Messung des Wärmepumpenstromverbrauchs enthalten
- COP und JAZ Anzeige integriert
- Bei Kühlfunktion Schlammabscheider enthalten
- Inbetriebnahme Wärmepumpe inklusive

Lieferumfang

Wärmeerzeuger + Zubehör

Luft-Wasser Wärmepumpe AEROTOP® S05. 2, S07. 2, S09. 2, S12. 2 oder S15. 2 mit integrierter Hocheffizienzpumpe, Systemregler LOGON B und Außenfühler

Speicher + Zubehör

600 Liter Pufferspeicher (S12.2 und S15.2 mit 800 Liter) mit Frischwasserstation (20-3). Bei Variante mit Kühlfunktion: gleitender Heizkreis mit 400 Liter Pufferspeicher und Frischwasserstation (20-3).

Hydraulik + Zubehör

Wandaufstellung WAI und WAO mit Wärmepumpen-Anschlussdichtung und Dämmset zur Wanddurchführung, Ausdehnungsgefäß 80 Liter (35 Liter bei Kühlfunktion) und Kappenventil, STB, 3-Wege-Umstellventil für die Umschaltung Heizen und Warmwasserbereitung, Mischerkreis (MK3 DN25) mit Hocheffizienzpumpe, Wärmemengenzähler (integriert)

Optional

Bestellung von Wetterschutz- oder Maschengitter

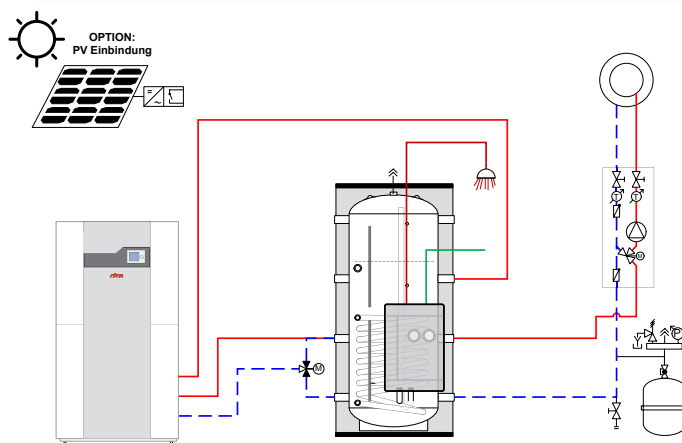

Komplett-Heizsystem AEROTOP® S.2 mit Pufferspeicher und FRIWA

Systempreis: ab 12.700 €

AEROTOP®	S05.2	S07.2	S09.2	S12.2	S15.2
600 Liter Pufferspeicher mit FRIWA	3735418 A+++ **	3735419 A+++ ** + 500 €	3735420 A+++ ** + 1.000 €		
800 Liter Pufferspeicher mit FRIWA				3735421 A+++ ** + 1.700 €	3735422 A+++ ** + 2.300 €
400 Liter Pufferspeicher, FRIWA und Kühlfunktion (Von der Abb. abweichendes Hydraulikschema.)	3735975 A+++ **	3735976 A+++ ** + 500 €	3735977 A+++ ** + 1.000 €		

Wichtig EN 1717: Am besten gleich dazubestellen!	Heizungsfüllblock Typ BA	3722225	159,00 €
---	--------------------------	---------	----------

Generell empfehlen wir den Einbau eines (Magnetit-) Schlammabscheiders. Bei Bedarf siehe ELCO Preisbuch Kapitel 10.

Bei Bedarf direkt aus unserem Preisbuch dazubestellen!	Zirkulationsset zur Nachrüstung für FRIWA	3725421
---	---	---------

Serviceleistungen für die Hauptkomponenten (Leistungen siehe Seite A-15 bis A-17, Preise 100% ELCO Serviceleistungen auf Seite 47)	Bestellnummer	Preis
Inbetriebnahme FRIWA (Inbetriebnahme Wärmepumpe enthalten)	ZCSC 00 000 104	192,00 €
RUNDUM SORGLOS PAKET 5 PLUS mit FRIWA ohne Dichtheitsprüfung	ZCSC 00 000 309	410,00 € p.a.
RUNDUM SORGLOS PAKET 10 PLUS mit FRIWA ohne Dichtheitsprüfung	ZCSC 00 000 308	446,00 € p.a.
REMOCON NET B	3735562	95,00 €

Wärmepumpenlösung 8

AEROTOP® S.2

für die Innenaufstellung mit 300 Liter Trinkwarmwasserspeicher und Pufferspeicher

Luft-Wasser Wärmepumpe (modulierend)
Leistung 2,8 kW - 22,0 kW (A7/W35)



Hohe Leistungszahlen - COP bis zu 5,1 (A7/W35)

- Extrem leiser Betrieb mit 46 dB(A), so leise wie ein Kühlschrank
- Nur 1,5 m² Stellfläche bei Eckinstallation
- Bis 65 °C Vorlauftemperatur
- Heizen und Trinkwarmwasser, Kühlfunktion optional
- LED Betriebszustandsanzeige
- Stromzähler zur Messung des Wärmepumpenstromverbrauchs enthalten
- COP und JAZ Anzeige integriert
- Inbetriebnahme Wärmepumpe inklusive

Lieferumfang

Wärmeerzeuger + Zubehör

Luft-Wasser Wärmepumpe AEROTOP® S05. 2, S07. 2, S09. 2, S12. 2 oder S15. 2 mit integrierter Hocheffizienzpumpe, Systemregler LOGON B und Außenfühler

Speicher + Zubehör

300 Liter Trinkwarmwasserspeicher, Pufferspeicher 200 bzw. 400 Liter (S12.2/S15.2), Speicherfühler und Anlegethermostat

Hydraulik + Zubehör

Wandaufstellung WAI und WAO mit Wärmepumpen-Anschlussdichtung und Dämmset zur Wanddurchführung, Ausdehnungsgefäß 35 Liter und Kappenventil, STB, 3-Wege-Umstellventil für die Umschaltung Heizen und Warmwasserbereitung, Mischerkreis (MK3 DN25) mit Hocheffizienzpumpe, Wärmemengenzähler (integriert)

Optional

Bestellung von Wetterschutz- oder Maschengitter

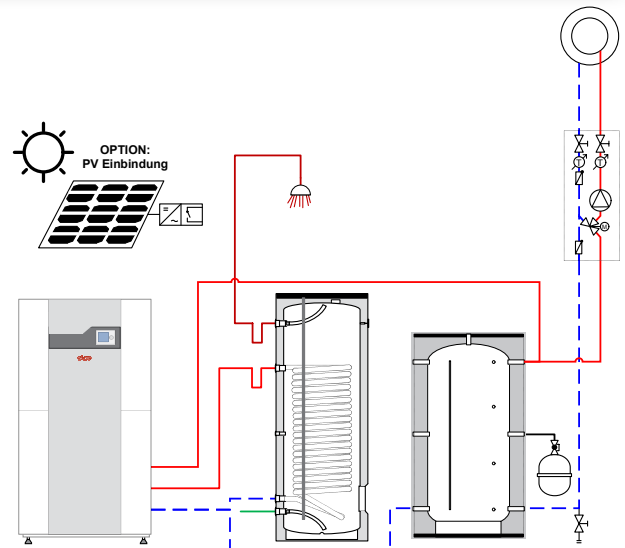

Komplett-Heizsystem AEROTOP® S.2 mit Trinkwarmwasser- und Pufferspeicher

Systempreis: ab 12.500 €

AEROTOP®	S05.2	S07.2	S09.2	S12.2	S15.2
200 Liter Pufferspeicher	3735981 A+++ **	3735982 A+++ ** + 500 €	3735983 A+++ ** + 1.000 €		
400 Liter Pufferspeicher				3735984 A+++ ** + 1.700 €	3735985 A+++ ** + 2.300 €

Wichtig EN 1717: Am besten gleich dazubestellen!	Heizungsfüllblock Typ BA	3722225	159,00 €
---	--------------------------	---------	----------

Generell empfehlen wir den Einbau eines (Magnetit-) Schlammabscheiders. Bei Bedarf siehe ELCO Preisbuch Kapitel 10.

Für Kühlbetrieb direkt aus unserem Preisbuch dazu bestellen!	Kondensationswächter EGH 103 95% RF	4258002
---	-------------------------------------	---------

Serviceleistungen für die Hauptkomponenten (Leistungen siehe Seite A-15 bis A-17, Preise 100% ELCO Serviceleistungen auf Seite 47)	Bestellnummer	Preis
RUNDUM SORGLOS PAKET 5 PLUS ohne Dichtheitsprüfung	ZCSC 00 000 341	316,00 € p.a.
RUNDUM SORGLOS PAKET 10 PLUS ohne Dichtheitsprüfung	ZCSC 00 000 342	349,00 € p.a.

REMOCON NET B	3735562	95,00 €
----------------------	---------	---------

* Energieeffizienzklasse: Produkt. ** Energieeffizienzklasse: System. Mehr Infos unter www.elco.de „MEIN ELCO“.

Wärmepumpenlösung 9

AEROTOP® SPLIT.2

mit separatem Trinkwarmwasserspeicher

Luft-Wasser Split Wärmepumpe (modulierend)
mit wandhängender Inneneinheit
Leistung 1,7 kW - 17,7 kW (A7/W35)



A+++ *



Höchste Leistungszahlen - COP bis zu 5,1 (A7/W35)

- Überlegene Heizeffizienz der Klasse A+++*
- Kostengünstig bei der Installation und im Betrieb
- Vielseitig durch unterschiedliche Konfigurationen
- Einfache Bedienung über REMOCON PLUS.2 Regler
- Silent Mode Funktion
- Heizen und Trinkwarmwasser, Kühlfunktion optional
- Heizungstechnische Inbetriebnahme inklusive
- Inbetriebnahme Wärmepumpe und Einbau Bodenwannenheizung inklusive
- Stromzähler zur Messung des Wärmepumpenstromverbrauchs enthalten
- Schlammabscheider integriert

Lieferumfang

Wärmeerzeuger + Zubehör

Luft-Wasser Wärmepumpe AEROTOP® SPLIT 04.2M-RX, 05.2M-RX, 08.2M-RX, 08.2M-R, 12.2M-R oder 15.2M-R bestehend aus Außeneinheit und wandhängender Inneneinheit mit integrierter Hocheffizienzpumpe und Systemregler REMOCON PLUS.2

Speicher + Zubehör

300 Liter Trinkwarmwasserspeicher, Pufferspeicher 80 Liter (bei Typ AEROTOP® SPLIT 04.2, 05.2, 08.2) bzw. Pufferspeicher 200 Liter (bei Typ AEROTOP® SPLIT 12.2, 15.2) und Speicherfühler

Hydraulik + Zubehör

Überström- und Sicherheitsset, Ausdehnungsgefäß 35 Liter, Wandhalterung und Kappenventil, Hydraulikkit Aufputz, 20 Meter Kältemittelleitung, Kondensatwanne und Wärmemengenzähler (integriert)

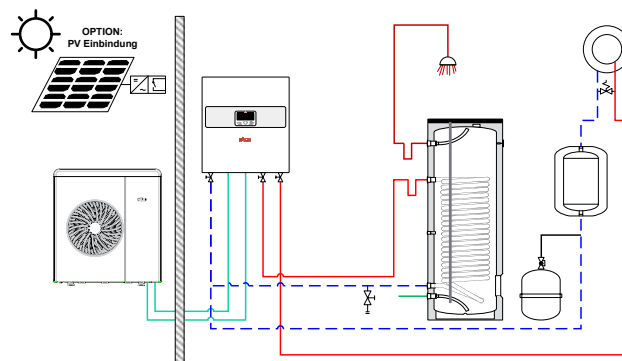

Komplett-Heizsystem AEROTOP® SPLIT.2 mit separatem Trinkwarmwasserspeicher

Systempreis: ab 6.900 €

AEROTOP® SPLIT	04.2M-RX 230V	05.2M-RX 230V	08.2M-RX 230V	08.2M-R 400V	12.2M-R 400V	15.2M-R 400V
mit separatem 300 Liter Trinkwasserspeicher	3735698 A+++ **	3735699 A+++ ** + 100 €	3735700 A+++ ** + 300 €	3735701 A+++ ** + 500 €	3735990 A+++ ** + 800 €	3735991 A+++ ** + 1.200 €

Wandmontageset*** für AEROTOP® Außeneinheit	3735429	3735430	-
Bodensockel*** für AEROTOP® Außeneinheit	3735431	3735432	

Wichtig EN 1717: Am besten gleich dazubestellen!	Heizungsfüllblock Typ BA	3722225	159,00 €
Für Kühlbetrieb direkt aus unserem Preisbuch dazu bestellen!	Kondensationswächter EGH 103 95% RF	4258002	

Serviceleistungen für die Hauptkomponenten <small>(Leistungen siehe Seite A-15 bis A-17, Preise 100% ELCO Serviceleistungen auf Seite 47)</small>	Bestellnummer	Preis
Inbetriebnahme AEROTOP® SPLIT.2 Kältetechnik	ZCSC 00 000 470	353,00 €
Elektroverdrahtung AEROTOP® SPLIT.2	ZCSC 00 000 472	383,00 €
RUNDUM SORGLOS PAKET 5 PLUS Wärmepumpe ohne Dichtheitsprüfung	ZCSC 00 000 681	283,00 € p.a.
RUNDUM SORGLOS PAKET 10 PLUS Wärmepumpe ohne Dichtheitsprüfung	ZCSC 00 000 679	308,00 € p.a.
REMOCON NET MINI	3735561	95,00 €

Wärmepumpenlösung 10

AEROTOP® SPLIT.2

mit integriertem Trinkwarmwasserspeicher

Luft-Wasser Split Wärmepumpe (modulierend)
mit bodenstehender Inneneinheit
Leistung 1,7 kW - 17,7 kW (A7/W35)



Höchste Leistungszahlen - COP bis zu 5,1 (A7/W35)

- Überlegene Heizeffizienz der Klasse A+++*
- Kostengünstig bei der Installation und im Betrieb
- Vielseitig durch unterschiedliche Konfigurationen
- Einfache Bedienung über REMOCON PLUS.2 Regler
- Silent Mode Funktion
- Heizen und Trinkwarmwasser, Kühlfunktion optional
- Heizungstechnische Inbetriebnahme inklusive
- Inbetriebnahme Wärmepumpe und Einbau Bodenwannenheizung inklusive
- Stromzähler zur Messung des Wärmepumpenstromverbrauchs enthalten
- Schlammabscheider integriert

Lieferumfang

Wärmeerzeuger + Zubehör

Luft-Wasser Wärmepumpe AEROTOP® SPLIT 04.2M-CRX, 05.2M-CRX, 08.2M-CR, 12.2M-CR oder 15.2M-CR bestehend aus Außeneinheit und bodenstehender Inneneinheit mit integrierter Hocheffizienzpumpe und Systemregler REMOCON PLUS.2

Speicher + Zubehör

180 Liter Trinkwarmwasserspeicher bereits integriert, Pufferspeicher 80 Liter (bei Typ AEROTOP® SPLIT 04.2, 05.2, 08.2) bzw. Pufferspeicher 200 Liter (bei Typ AEROTOP® SPLIT 12.2, 15.2)

Hydraulik + Zubehör

Überström- und Sicherheitsset, Ausdehnungsgefäß 35 Liter, Wandhalterung und Kappenventil, Hydraulikkit Aufputz, 20 Meter Kältemittelleitung, Kondensatwanne und Wärmemengenzähler (integriert)

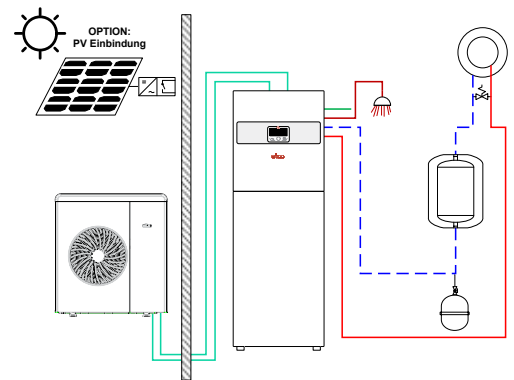

Komplett-Heizsystem AEROTOP® SPLIT.2 mit integriertem Trinkwarmwasserspeicher

Systempreis: ab 6.200 €

AEROTOP® SPLIT	04.2M-CRX 230V	05.2M-CRX 230V	08.2M-CRX 230V	08.2M-CR 400V	12.2M-CR 400V	15.2M-CR 400V
mit integriertem 180 Liter Speicher	3735706 A++ **	3735707 A++ ** + 100 €	3735708 A+ ** + 300 €	3735709 A++ ** + 500 €	3736000 A++ ** + 800 €	3736001 A+++ ** + 1.200 €

Wandmontageset*** für AEROTOP® Außeneinheit	3735429	3735430	-
Bodensockel*** für AEROTOP® Außeneinheit	3735431	3735432	

Wichtig EN 1717: Am besten gleich dazubestellen!	Heizungsfüllblock Typ BA	3722225	159,00 €
---	--------------------------	---------	----------

Für Kühlbetrieb direkt aus unserem Preisbuch dazu bestellen!	Kondensationswächter EGH 103 95% RF	4258002	
---	-------------------------------------	---------	--

Serviceleistungen für die Hauptkomponenten <small>(Leistungen siehe Seite A-15 bis A-17, Preise 100% ELCO Serviceleistungen auf Seite 47)</small>	Bestellnummer	Preis
Inbetriebnahme AEROTOP® SPLIT.2 Kältetechnik	ZCSC 00 000 470	353,00 €
Elektroverdrahtung AEROTOP® SPLIT.2	ZCSC 00 000 472	383,00 €
RUNDUM SORGLOS PAKET 5 PLUS Wärmepumpe ohne Dichtheitsprüfung	ZCSC 00 000 681	283,00 € p.a.
RUNDUM SORGLOS PAKET 10 PLUS Wärmepumpe ohne Dichtheitsprüfung	ZCSC 00 000 679	308,00 € p.a.

REMOCON NET MINI	3735561	95,00 €
-------------------------	---------	---------

* Energieeffizienzklasse: Produkt. ** Energieeffizienzklasse: System. Mehr Infos unter www.elco.de „MEIN ELCO“. *** Nur in Verbindung mit 100% ELCO Systemen.

Wärmepumpenlösung 11

AEROTOP® MONO.2

mit separatem Trinkwarmwasserspeicher

Luft-Wasser Wärmepumpe (modulierend) in Monoblock-Bauweise mit wandhängender Inneneinheit
Leistung 1,7 kW - 17,7 kW (A7/W35)



A+++ *



Höchste Leistungszahlen - COP bis zu 5,1 (A7/W35)

- Überlegene Heizeffizienz der Klasse A+++*
- Kostengünstig bei der Installation und im Betrieb
- Vielseitig durch unterschiedliche Konfigurationen
- Einfache Bedienung über REMOCON PLUS.2 Regler
- Silent Mode Funktion
- Heizen und Trinkwarmwasser, Kühlfunktion optional
- Inbetriebnahme Wärmepumpe und Einbau Bodenwanneheizung inklusive
- Stromzähler zur Messung des Wärmepumpenstromverbrauchs enthalten
- Schlammabscheider integriert

Lieferumfang

Wärmeerzeuger + Zubehör

Luft-Wasser Wärmepumpe AEROTOP® MONO 04.2M-RX, 05.2M-RX, 08.2M-RX, 08.2M-R, 12.2M-R oder 15.2M-R bestehend aus Außeneinheit und wandhängender Inneneinheit mit integrierter Hocheffizienzpumpe und Systemregler REMOCON PLUS.2

Speicher + Zubehör

300 Liter Trinkwarmwasserspeicher, Pufferspeicher 80 Liter (bei Typ 04.2, 05.2, 08.2) bzw. Pufferspeicher 200 Liter (bei Typ 12.2, 15.2) und Speicherfühler

Hydraulik + Zubehör

Überström- und Sicherheitsset, Ausdehnungsgefäß 35 Liter, Wandhalterung und Kappenventil, Hydraulikkit Aufputz, Kondensatwanne und Wärmemengenzähler (integriert)

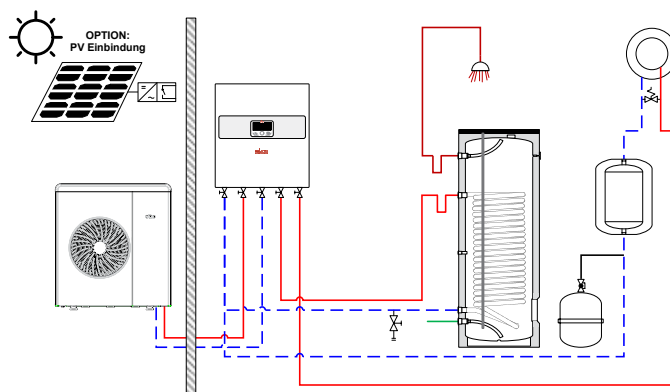

Komplett-Heizsystem AEROTOP® MONO.2 mit separatem Trinkwarmwasserspeicher

Systempreis: ab 7.000 €

AEROTOP® MONO	04.2M-RX 230V	05.2M-RX 230V	08.2M-RX 230V	08.2M-R 400V	12.2M-R 400V	15.2M-R 400V
mit separatem 300 Liter Trinkwasserspeicher	3736008 A++ **	3736009 A++ ** + 100 €	3736010 A++ ** + 300 €	3736011 A++ ** + 500 €	3736012 A++ ** + 800 €	3736013 A++ ** + 1.200 €

Wandmontageset*** für AEROTOP® Außeneinheit	3735429	3735430	-
Bodensockel*** für AEROTOP® Außeneinheit	3735431		3735432

Wichtig EN 1717: Am besten gleich dazubestellen!	Heizungsfüllblock Typ BA	3722225	159,00 €
---	--------------------------	---------	----------

Für Kühlbetrieb direkt aus unserem Preisbuch dazu bestellen!	Kondensationswächter EGH 103 95% RF	4258002	
---	-------------------------------------	---------	--

Serviceleistungen für die Hauptkomponenten <small>(Leistungen siehe Seite A-15 bis A-17, Preise 100% ELCO Serviceleistungen auf Seite 47)</small>	Bestellnummer	Preis
RUNDUM SORGLOS PAKET 5 PLUS Wärmepumpe ohne Dichtheitsprüfung	ZCSC 00 000 681	283,00 € p.a.
RUNDUM SORGLOS PAKET 10 PLUS Wärmepumpe ohne Dichtheitsprüfung	ZCSC 00 000 679	308,00 € p.a.

REMOCON NET MINI	3735561	95,00 €
-------------------------	---------	---------

Wärmepumpenlösung 12

AEROTOP® MONO.2

mit integriertem Trinkwarmwasserspeicher

Luft-Wasser Wärmepumpe (modulierend) in Mono-block-Bauweise mit bodenstehender Inneneinheit
Leistung 1,7 kW - 11,7 kW (A7/W35)



A+++ *



Höchste Leistungszahlen - COP bis zu 5,1 (A7/W35)

- Überlegene Heizeffizienz der Klasse A+++*
- Kostengünstig bei der Installation und im Betrieb
- Vielseitig durch unterschiedliche Konfigurationen
- Einfache Bedienung über benutzerfreundlichen REMOCON PLUS.2 Regler
- Silent Mode Funktion
- Heizen und Trinkwarmwasser, Kühlfunktion optional
- Inbetriebnahme Wärmepumpe und Einbau Bodenwanneheizung inklusive
- Stromzähler zur Messung des Wärmepumpenstromverbrauchs enthalten
- Schlammabscheider integriert

1B

Lieferumfang

Wärmeerzeuger + Zubehör

Luft-Wasser Wärmepumpe AEROTOP® MONO 04.2M-CRX, 05.2M-CRX, 08.2M-CRX oder 08.2M-CR bestehend aus Außeneinheit und bodenstehender Inneneinheit mit integrierter Hocheffizienzpumpe und Systemregler REMOCON PLUS.2

Speicher + Zubehör

180 Liter Trinkwarmwasserspeicher bereits integriert, Pufferspeicher 80 Liter

Hydraulik + Zubehör

Überström- und Sicherheitsset, Ausdehnungsgefäß 35 Liter, Wandhalterung und Kappenventil, Hydraulikkitt Aufputz, Kondensatwanne und Wärmemengenzähler (integriert)

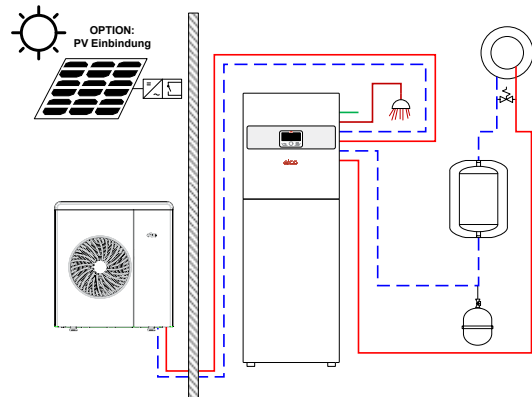

Komplett-Heizsystem AEROTOP® MONO.2 mit integriertem Trinkwarmwasserspeicher

Systempreis: ab 6.300 €

AEROTOP® MONO	04.2M-CRX 230V	05.2M-CRX 230V	08.2M-CRX 230V	08.2M-CR 400V
mit integriertem 180 Liter Speicher	3736020 A+++ **	3736021 A+++ ** + 100 €	3736022 A+++ ** + 300 €	3736023 A+++ ** + 500 €

Wandmontageset*** für AEROTOP® Außeneinheit	3735429	3735430
Bodensockel*** für AEROTOP® Außeneinheit	3735431	

Wichtig EN 1717: Am besten gleich dazubestellen!	Heizungsfüllblock Typ BA	3722225	159,00 €
---	--------------------------	---------	----------

Für Kühlbetrieb direkt aus unserem Preisbuch dazu bestellen!	Kondensationswächter EGH 103 95% RF	4258002
---	-------------------------------------	---------

Serviceleistungen für die Hauptkomponenten <small>(Leistungen siehe Seite A-15 bis A-17, Preise 100% ELCO Serviceleistungen auf Seite 47)</small>	Bestellnummer	Preis
RUNDUM SORGLOS PAKET 5 PLUS Wärmepumpe ohne Dichtheitsprüfung	ZCSC 00 000 681	283,00 € p.a.
RUNDUM SORGLOS PAKET 10 PLUS Wärmepumpe ohne Dichtheitsprüfung	ZCSC 00 000 679	308,00 € p.a.

REMOCON NET MINI	3735561	95,00 €
-------------------------	---------	---------

* Energieeffizienzklasse: Produkt. ** Energieeffizienzklasse: System. Mehr Infos unter www.elco.de „MEIN ELCO“. ***Nur in Verbindung mit 100% ELCO Systemen.

Wärmepumpenlösung 13

1B

AQUATOP® S

mit Pufferspeicher und Frischwasserstation (FRIWA)

Sole-Wasser Wärmepumpe

Leistung 5,6 kW - 10,5 kW (B0/W35)



A+++ *



Höchstmögliche Energieeffizienzklasse A+++* nach ErP

- Leiseste Wärmepumpe - mit 34-45 dB(A) leiser als ein Computer
- AQUATOP® S06 mit COP von 5,6 (W10/W35)
- Betrieb mit Erdsonden, Erdkollektoren o. Grundwasser
- Alle wesentlichen Komponenten integriert
- Heizen, Trinkwarmwasser, Kühlfunktion wählbar
- Bis zu maximal 65 °C Vorlauftemperatur
- Geringe Stellfläche (0,4 m²)
- Komfortables Bedienfeld und LED-Statusanzeige
- COP und JAZ-Anzeige integriert
- EHPA Gütesiegel zertifiziert
- Stromzähler zur Messung des Wärmepumpenstromverbrauchs enthalten
- Inbetriebnahme Wärmepumpe inklusive

Lieferumfang

Wärmeerzeuger + Zubehör

Sole-Wasser Wärmepumpe AQUATOP® S06, S08 oder S11 mit integriertem Elektroheizeinsatz, Sole- und Heizungsumwälzpumpe, Sicherheitseinrichtung

Speicher + Zubehör

800 Liter Pufferspeicher und Frischwasserstation (20-3)

Hydraulik + Zubehör

3-Wege Umstellventil für Umschaltung, Heizen und Warmwasserbereitung, Ausdehnungsgefäß 80 Liter und Kappenventil, STB, Mischerkreis (MK3 DN25) mit Hocheffizienzpumpe und Wärmemengenzähler (integriert)

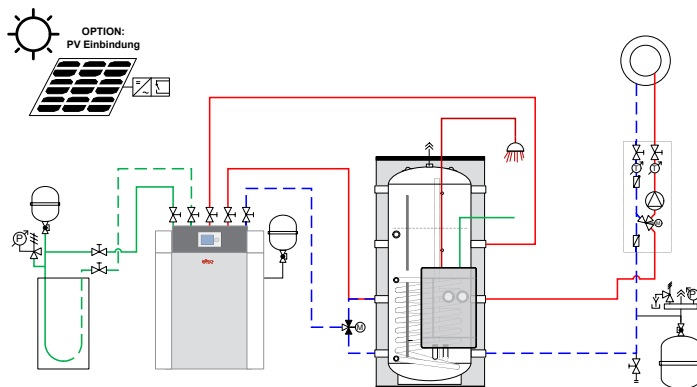

Komplett-Heizsystem AQUATOP® S mit Pufferspeicher und FRIWA

Systempreis: ab 9.900 €

AQUATOP®	S06	S08	S11
mit 800 Liter Pufferspeicher und FRIWA	3735423 A+++ **	3735424 A+++ ** + 200 €	3735425 A+++ ** + 400 €
mit 800 Liter Pufferspeicher, FRIWA und Kühlfunktion (Freecooling) (Von der Abb. abweichendes Hydraulikschema.)	3736026 A+++ **	3736027 A+++ ** + 200 €	3736028 A+++ ** + 400 €

Wichtig EN 1717: Am besten gleich dazubestellen!	Heizungsfüllblock Typ BA	3722225	159,00 €
Bei Bedarf direkt aus unserem Preisbuch dazubestellen!	Zirkulationsset zur Nachrüstung für FRIWA		3725421

Serviceleistungen für die Hauptkomponenten (Leistungen siehe Seite A-15 bis A-17, Preise 100% ELCO Serviceleistungen auf Seite 47)	Bestellnummer	Preis
Inbetriebnahme FRIWA (Inbetriebnahme Wärmepumpe enthalten)	ZCSC 00 000 104	192,00 €
RUNDUM SORGLOS PAKET 5 PLUS mit FRIWA ohne Dichtheitsprüfung	ZCSC 00 000 309	410,00 € p.a.
RUNDUM SORGLOS PAKET 10 PLUS mit FRIWA ohne Dichtheitsprüfung	ZCSC 00 000 308	446,00 € p.a.
REMOCON NET B	3735562	95,00 €

Wärmepumpenlösung 14

AQUATOP® S

mit 300 Liter Trinkwarmwasserspeicher und Pufferspeicher

Sole-Wasser Wärmepumpe

Leistung 5,6 kW - 10,5 kW (B0/W35)



A+++ *



Höchstmögliche Energieeffizienzklasse A+++* nach ErP

- Leiseste Wärmepumpe - mit 34-45 dB(A) leiser als ein Computer
- AQUATOP® S11 mit COP von 5,0 (B0/W35)
- Betrieb mit Erdsonden, Erdkollektoren o. Grundwasser
- Alle wesentlichen Komponenten integriert
- Heizen, Trinkwarmwasser, Kühlfunktion wählbar
- Bis zu maximal 65 °C Vorlauftemperatur
- Geringe Stellfläche (0,4 m²)
- Komfortables Bedienfeld und LED-Statusanzeige
- COP und JAZ-Anzeige integriert
- EHPA Gütesiegel zertifiziert
- Stromzähler zur Messung des Wärmepumpenstromverbrauchs enthalten
- Inbetriebnahme Wärmepumpe inklusive

1B

Lieferumfang

Wärmeerzeuger + Zubehör

Sole-Wasser Wärmepumpe AQUATOP® S06, S08 oder S11 mit integriertem Elektroheizeinsatz, Sole- und Heizungsumwälzpumpe, Sicherheitseinrichtung

Speicher + Zubehör

300 Liter Trinkwarmwasserspeicher, Pufferspeicher 200 Liter (S08 und S11 mit 400 Liter) und Speicherfühler

Hydraulik + Zubehör

3-Wege Umstellventil für Umschaltung, Heizen und Warmwasserbereitung, Ausdehnungsgefäß 35 Liter und Kappenventil, STB, Mischerkreis (MK3 DN25) mit Hocheffizienzpumpe, Wärmemengenzähler (integriert)

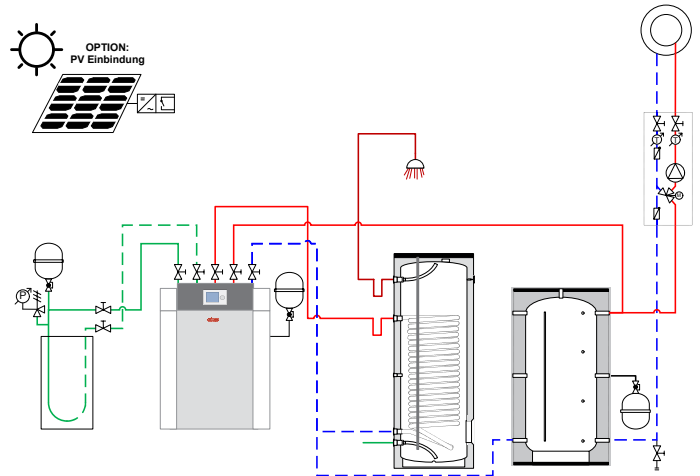

Komplett-Heizsystem AQUATOP® S mit Trinkwarmwasser- und Pufferspeicher

Systempreis: ab 9.600 €

AQUATOP®	S06	S08	S11
mit 300 Liter Trinkwarmwasserspeicher	3736032 A++ **	4270054 A+++ ** + 300 €	4270055 A+++ ** + 500 €
mit 300 Liter Trinkwarmwasserspeicher und Kühlfunktion (Freecooling)	3736029 A++ **	4270052 A+++ ** + 300 €	4270053 A+++ ** + 500 €

Wichtig EN 1717: Am besten gleich dazubestellen!	Heizungsfüllblock Typ BA	3722225	159,00 €
---	--------------------------	---------	----------

Generell empfehlen wir den Einbau eines (Magnetit-) Schlammabscheiders. Bei Bedarf siehe ELCO Preisbuch Kapitel 10.

Serviceleistungen für die Hauptkomponenten (Leistungen siehe Seite A-15 bis A-17, Preise 100% ELCO Serviceleistungen auf Seite 47)	Bestellnummer	Preis
RUNDUM SORGLOS PAKET 5 PLUS ohne Dichtheitsprüfung	ZCSC 00 000 341	316,00 € p.a.
RUNDUM SORGLOS PAKET 10 PLUS ohne Dichtheitsprüfung	ZCSC 00 000 342	349,00 € p.a.

REMOCON NET B	3735562	95,00 €
----------------------	---------	---------

* Energieeffizienzklasse: Produkt. ** Energieeffizienzklasse: System. Mehr Infos unter www.elco.de „MEIN ELCO“.

Wärmepumpen-Gas-Hybridlösung 1

Hybridsystem AEROTOP® SPK mit THISION® S PLUS
 Kombination aus Luft-Wasser-Wärmepumpe
 AEROTOP® SPK und THISION® S PLUS mit Pufferspeicher,
 Abgassystem und Frischwasserstation (FRIWA)



Modulierende Luft-Wasser Wärmepumpe
 Leistung 2,8 kW - 10,0 kW (A7/W35)



- A** *
- R290**
- PV ready**
- 30% H₂ ready**
- § GEG 2024 erfüllt**
- A+++** *

Unschlagbare Effizienz und einzigartiges Design

- Kombination aus Gas-Brennwert und erneuerbarer Energie
- AEROTOP® SPK10 mit COP von 5,7 (A7/W35)
- Maximale Versorgungssicherheit und Flexibilität
- Integrierte Hocheffizienzpumpe
- Hocheffizienz-Wärmetauscher
- Niedrigste Betriebsgeräusche - Silent Mode verfügbar
- EHPA Gütesiegel zertifiziert
- Gemeinsamer Systemregler LOGON B
- Stromzähler zur Messung des Wärmepumpenstromverbrauchs enthalten
- Inbetriebnahme Hybridlösung inklusive
- Schlammabscheider enthalten

Lieferumfang

Wärmeerzeuger + Zubehör

Luft-Wasser Wärmepumpe AEROTOP® SPK7 oder SPK10 mit integrierter Hocheffizienzpumpe und Außenfühler, THISION® S PLUS 13 oder 24 Gas-Brennwertkessel wandhängend und 10 m Hybridkabel

Speicher + Zubehör

600 Liter Pufferspeicher, Frischwasserstation (20-3) und Zubehör

Hydraulik + Zubehör

3-Wege Umstellventil für die Umschaltung Heizen und Warmwasserbereitung, Ausdehnungsgefäß 18 und 50 Liter mit Kappenventil, STB, Mischerkreis (MK3 DN25) mit Hocheffizienzpumpe, Speicherladeset, Hydraulische Weiche, Verteilerbalken mit Wandhalter, Wandhalter MAG und Wärmemengenzähler (integriert)

Abgaszubehör

Abgassystem siehe Seite 46

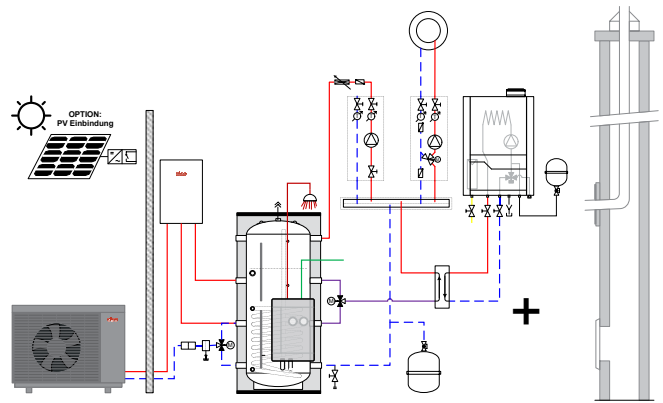

Komplett-Heizsystem AEROTOP® SPK und THISION® S PLUS mit Pufferspeicher und FRIWA, Abgassystem

Systempreis: ab 13.300 €

AEROTOP® HYBRID S PLUS	SPK7	SPK10
THISION® S PLUS 13 mit Pufferspeicher und FRIWA	4174020 A+++ **	4174021 A+++ ** + 800 €
THISION® S PLUS 24 mit Pufferspeicher und FRIWA	4129042 A+++ ** + 100 €	4129043 A+++ ** + 900 €

Abgassystem (Durchmesser)	60***	80	Mehrpreis
Grundbausatz Schacht (7m)	3734820	3733440	
Flexible Lösung (10m)		3735159	+ 80 €
Flexible Lösung (15m)		3733443	+ 150 €
Dachzentrale schwarz		3733441	
Dachzentrale rot		3733442	

Wichtig EN 1717: Am besten gleich dazubestellen!	Heizungsfüllblock Typ BA	3722225	159,00 €
---	--------------------------	---------	----------

Generell empfehlen wir den Einbau eines (Magnetit-) Schlammabscheiders. Bei Bedarf siehe ELCO Preisbuch Kapitel 10.

Bei Bedarf direkt aus unserem Preisbuch dazubestellen!	Zirkulationsset zur Nachrüstung für FRIWA	3725421
---	---	---------

Serviceleistungen für die Hauptkomponenten (Leistungen siehe Seite A-15 bis A-17, Preise 100% ELCO Serviceleistungen auf Seite 47)	Bestellnummer	Preis
RUNDUM SORGLOS PAKET 5 PLUS Wärmepumpe Hybrid SPK mit FRIWA ohne Dichtheitsprüfung	ZCSC 00 000 825	756,00 € p.a.
RUNDUM SORGLOS PAKET 10 PLUS Wärmepumpe Hybrid SPK mit FRIWA ohne Dichtheitsprüfung	ZCSC 00 000 826	789,00 € p.a.

REMOCON NET B	3735562	95,00 €
----------------------	---------	---------

Wärmepumpen-Gas-Hybridlösung 2

Hybridsystem AEROTOP® SG mit THISION® S PLUS
 Kombination aus Luft-Wasser-Wärmepumpe
 AEROTOP® SG und THISION® S PLUS mit Pufferspeicher,
 Abgassystem und Frischwasserstation (FRIWA)

Modulierende Luft-Wasser Wärmepumpe
Leistung 3,9 kW - 18,2 kW (A7/W35)

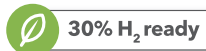

Unschlagbare Effizienz und einzigartiges Design

- Kombination aus Gas-Brennwert und erneuerbarer Energie
- AEROTOP® SG12 mit COP von 5,4 (A7/W35)
- Maximale Versorgungssicherheit und Flexibilität
- Integrierte Hocheffizienzpumpe
- Hocheffizienz-Wärmetauscher
- Niedrigste Betriebsgeräusche - Silent Mode verfügbar
- EHPA Gütesiegel zertifiziert
- Gemeinsamer Systemregler LOGON B
- Stromzähler zur Messung des Wärmepumpenstromverbrauchs enthalten
- Inbetriebnahme Hybridlösung inklusive

2B

Lieferumfang

Wärmeerzeuger + Zubehör

Luft-Wasser Wärmepumpe AEROTOP® SG10, SG12 oder SG14 mit integrierter Hocheffizienzpumpe und Außenfühler, THISION® S PLUS 13 oder 24 Gas-Brennwertkessel wandhängend und 10 m Hybridkabel

Speicher + Zubehör

600 Liter Pufferspeicher (bei AEROTOP® SG12 oder SG14 800 Liter), Frischwasserstation (20-3) und Zubehör

Hydraulik + Zubehör

3-Wege Umstellventil für die Umschaltung Heizen und Warmwasserbereitung, Ausdehnungsgefäß 18 und 50 Liter mit Kappenventil, STB, Mischerkreis (MK3 DN25) mit Hocheffizienzpumpe, Speicherladeset, Hydraulische Weiche, Verteilerbalken mit Wandhalter, Wandhalter MAG und Wärmemengenzähler (integriert)

Abgaszubehör

Abgassystem siehe Seite 46

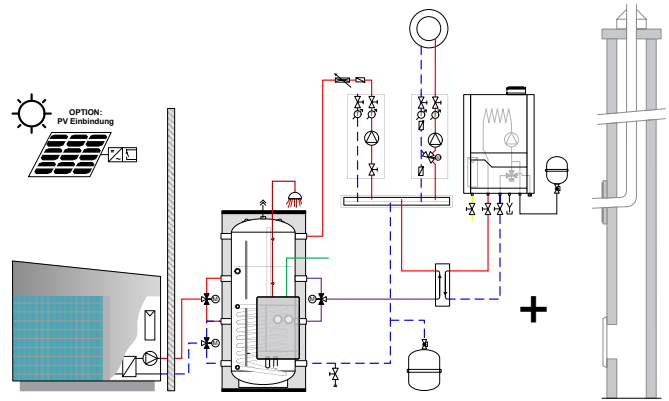

Komplett-Heizsystem AEROTOP® SG und THISION® S PLUS mit Pufferspeicher und FRIWA, Abgassystem

Systempreis: ab 14.400 €

AEROTOP® HYBRID S PLUS	SG10 - Edelstahl	SG12 - Edelstahl	SG14 - Edelstahl
THISION® S PLUS 13 mit Pufferspeicher und FRIWA	4270056 A++ **	4270057 A+ ** + 900 €	4270058 A+++ ** + 2.300 €
THISION® S PLUS 24 mit Pufferspeicher und FRIWA	3736015 A++ ** + 100 €	3735342 A+ ** + 1.000 €	3735344 A+++ ** + 3.300 €

Abgassystem (Durchmesser)	60***	80	Mehrpreis
Grundbausatz Schacht (7m)	3734820	3733440	
Flexible Lösung (10m)		3735159	+ 80 €
Flexible Lösung (15m)		3733443	+ 150 €
Dachzentrale schwarz		3733441	
Dachzentrale rot		3733442	

Wichtig EN 1717: Am besten gleich dazubestellen!	Heizungsfüllblock Typ BA	3722225	159,00 €
---	--------------------------	---------	----------

Generell empfehlen wir den Einbau eines (Magnetit-) Schlammabscheiders. Bei Bedarf siehe ELCO Preisbuch Kapitel 10.

Bei Bedarf direkt aus unserem Preisbuch dazubestellen!	Zirkulationsset zur Nachrüstung für FRIWA		3725421
---	---	--	---------

Serviceleistungen für die Hauptkomponenten (Leistungen siehe Seite A-15 bis A-17, Preise 100% ELCO Serviceleistungen auf Seite 47)	Bestellnummer	Preis
RUNDUM SORGLOS PAKET 5 PLUS Wärmepumpe Hybrid SG mit FRIWA ohne Dichtheitsprüfung	ZCSC 00 000 825	756,00 € p.a.
RUNDUM SORGLOS PAKET 10 PLUS Wärmepumpe Hybrid SG mit FRIWA ohne Dichtheitsprüfung	ZCSC 00 000 826	789,00 € p.a.

REMOCON NET B	3735562	95,00 €
----------------------	---------	---------

* Energieeffizienzklasse: Produkt. ** Energieeffizienzklasse: System. Mehr Infos unter www.elco.de „MEIN ELCO“.
 *** Hinweis: Abgassystem Durchmesser 60 nur bis einschließlich THISION® S PLUS 19 einsetzbar.

Wärmepumpen-Gas-Hybridlösung 3

Hybridsystem AEROTOP® SX mit THISION® S PLUS
 Kombination aus Luft-Wasser-Wärmepumpe
 AEROTOP® SX und THISION® S PLUS
 mit Pufferspeicher, Abgassystem und
 Frischwasserstation (FRIWA)

Modulierende Luft-Wasser Wärmepumpe
 Leistung 1,85 kW - 12,54 kW (A7/W35)



Besonders leise und extrem leistungsstark

- Geringe Geräuschentwicklung - im Silent Mode besonders leise
- AEROTOP SX7 mit COP von 5,2 (A7/W35)
- Ideal für kleine Grundstücke
- Hocheffizienz-Wärmetauscher
- Vorlauftemperaturen bis zu 60 °C
- Kältemittel R32
- Stromzähler zur Messung des Wärmepumpenstromverbrauchs enthalten
- Inbetriebnahme Hybridlösung inklusive
- Wärmepumpe ist 100% regenerativ, daher entfällt Bioanteil-Pflicht für Gas-Brennwert nach GEG 2024

Lieferumfang

Wärmeerzeuger + Zubehör

Luft-Wasser Wärmepumpe AEROTOP® SX7, SX10 oder SX13 mit integrierter Hocheffizienzpumpe und Aussenfühler, THISION® S PLUS 13 oder 24 Gas-Brennwertkessel wandhängend und 10 m Hybridkabel

Speicher + Zubehör

600 Liter (800 Liter bei AEROTOP® SX13) Pufferspeicher, Frischwasserstation (20-3) und Zubehör

Hydraulik + Zubehör

3-Wege Umstellventil für die Umschaltung Heizen und Warmwasserbereitung, Ausdehnungsgefäß 18 und 50 Liter mit Kappenventil, STB, Mischerkreis (MK3 DN25) mit Hocheffizienzpumpe, Speicherladeset, Hydraulische Weiche, Verteilerbalken mit Wandhalter, Wandhalter MAG und Wärmemengenzähler (integriert)

Abgaszubehör

Abgassystem siehe Seite 46

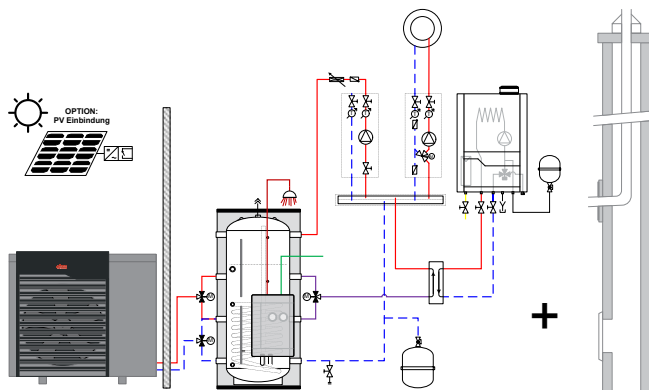

Komplett-Heizsystem AEROTOP® SX und THISION® S PLUS mit Pufferspeicher und FRIWA, Abgassystem

Systempreis: ab 13.300 €

AEROTOP® HYBRID S PLUS	SX7	SX10	SX13
THISION® S PLUS 13 mit 600/800 Liter Pufferspeicher und FRIWA	4270059 A++ **	4270060 A+++ ** + 800 €	4270061 A+++ ** + 2.100 €
THISION® S PLUS 24 mit 600/800 Liter Pufferspeicher und FRIWA	3736048 A++ ** + 100 €	3736050 A+++ ** + 900 €	3736066 A+++ ** + 2.200 €

Abgassystem (Durchmesser)	60***	80	Mehrpreis
Grundbausatz Schacht (7m)	3734820	3733440	
Flexible Lösung (10m)		3735159	+ 80 €
Flexible Lösung (15m)		3733443	+ 150 €
Dachzentrale schwarz		3733441	
Dachzentrale rot		3733442	

Wichtig EN 1717: Am besten gleich dazubestellen!	Heizungsfüllblock Typ BA	3722225	159,00 €
Bei Bedarf direkt aus unserem Preisbuch dazubestellen!	Zirkulationsset zur Nachrüstung für FRIWA		3725421

Serviceleistungen für die Hauptkomponenten (Leistungen siehe Seite A-15 bis A-17, Preise 100% ELCO Serviceleistungen auf Seite 47)	Bestellnummer	Preis
RUNDUM SORGLOS PAKET 5 PLUS Wärmepumpe Hybrid SX mit FRIWA ohne Dichtheitsprüfung	ZCSC 00 000 825	756,00 € p.a.
RUNDUM SORGLOS PAKET 10 PLUS Wärmepumpe Hybrid SX mit FRIWA ohne Dichtheitsprüfung	ZCSC 00 000 826	789,00 € p.a.

REMOCON NET B	3735562	95,00 €
----------------------	---------	---------

Wärmepumpen-Gas-Hybridlösung 4

HYBRIDSYSTEM AEROTOP® MONO.2 MIT THISION® S PLUS

Kombination aus Luft-Wasser-Wärmepumpe AEROTOP® MONO.2 und THISION® S PLUS mit Trinkwarmwasserspeicher und Abgassystem

Modulierende Luft-Wasser Wärmepumpe
Leistung 1,7 kW - 11,7 kW (A7/W35)



Lieferumfang

Wärmeerzeuger + Zubehör

Luft-Wasser Monoblock Wärmepumpe AEROTOP® MONO 05.2M-RX oder 08.2M-RX Außeneinheit, THISION® S PLUS 13, 19 oder 24 Gas-Brennwertkessel wandhängend, Hybrid Modul bestehend aus Hydraulikkomponenten und intelligentem Hybridmanager mit benutzerfreundlichem REMOCON PLUS.2 Regler und Gashahn

Speicher + Zubehör: 300 Liter Trinkwarmwasserspeicher mit Speicherfühler und Pufferspeicher 80 Liter

Hydraulik + Zubehör: Überström- und Sicherheitsset, Ausdehnungsgefäß 35 Liter, Wandhalterung und Kappenventil, STB, Hocheffizienzpumpe, Kondensatwanne und Wärmemengenzähler (integriert)

Abgaszubehör: Abgassystem siehe Seite 46

AEROTOP® HYBRID S PLUS	THISION® S PLUS 13	THISION® S PLUS 19	THISION® S PLUS 24
AEROTOP® MONO 05.2M-RX	4174022 A++ **	4174023 A+ **	4174024 A+++ ** + 100 €
mit zusätzlichem zweiten Heizkreis (1x gemischt, 1x gleitend)	4174025 A++ ** + 500 €	4174026 A+ ** + 500 €	4174027 A+++ ** + 600 €
mit Kühlfunktion	4174028 A++ ** + 100 €	4174029 A+ ** + 100 €	4174030 A+++ ** + 200 €
AEROTOP® MONO 08.2M-RX	3735992 A++ **	3735993 A+ **	3735994 A+++ ** + 300 €
mit zusätzlichem zweiten Heizkreis (1x gemischt, 1x gleitend)	3735995 A++ ** + 700 €	3735996 A+ ** + 700 €	3735997 A+++ ** + 800 €
mit Kühlfunktion	3736043 A++ ** + 300 €	3736044 A+ ** + 300 €	3736045 A+++ ** + 400 €

Wandmontageset**** für AEROTOP®05.2 Außeneinheit	3735429
Wandmontageset**** für AEROTOP®08.2 Außeneinheit	3735430
Bodensockel**** für AEROTOP® Außeneinheit	3735431

Wichtig EN 1717: Am besten gleich dazubestellen!	Heizungsfüllblock Typ BA	3722225	159,00 €
---	--------------------------	---------	----------

Generell empfehlen wir den Einbau eines (Magnetit-) Schlammabscheiders. Bei Bedarf siehe ELCO Preisbuch Kapitel 10.

Serviceleistungen für die Hauptkomponenten (Leistungen siehe Seite A-15 bis A-17, Preise 100% ELCO Serviceleistungen auf Seite 47)	Bestellnummer	Preis
RUNDUM SORGLOS PAKET 5 PLUS Wärmepumpe MONO.2 ohne Dichtheitsprüfung	ZCSC 00 000 681	283,00 € p.a.
RUNDUM SORGLOS PAKET 10 PLUS Wärmepumpe MONO.2 ohne Dichtheitsprüfung	ZCSC 00 000 679	308,00 € p.a.
COMFORT GARA 5 PLUS THISION® S PLUS	ZCSC 00 000 361	378,00 € p.a.

Bei Hybridanlagen (Wärmepumpe in Verbindung mit einem Öl- oder Gasgerät) gewähren wir einen Hybridrabatt von 10% auf den Wartungsvertrag für die Wärmepumpe. Dieser Rabatt gilt so lange für beide Geräte (Wärmepumpe und Öl- oder Gasgerät) ein gültiger Wartungsvertrag besteht.

REMOCON NET B + REMOCON NET MINI	3735562 + 3735561	190,00 €
---	-------------------	----------

Wegweisende Hybridlösung

- Kombination aus Gas-Brennwert und erneuerbarer Energie
- AEROTOP® MONO 05.2 mit COP von 5,0 (A7/W35)
- Intelligentes Regelkonzept durch den Hybridmanager
- Maximale Versorgungssicherheit und Flexibilität
- Vielseitig durch unterschiedliche Konfigurationen
- Heizen, Trinkwarmwasser, Kühlfunktion wählbar
- Einfache Bedienung über benutzerfreundlichen REMOCON PLUS.2 Regler
- Stromzähler zur Messung des Wärmepumpenstromverbrauchs enthalten
- Inbetriebnahme Hybridlösung inklusive
- Schlammabscheider integriert
- Wärmepumpe ist 100% regenerativ, daher entfällt Bioanteil-Pflicht für Gas-Brennwert nach GEG 2024

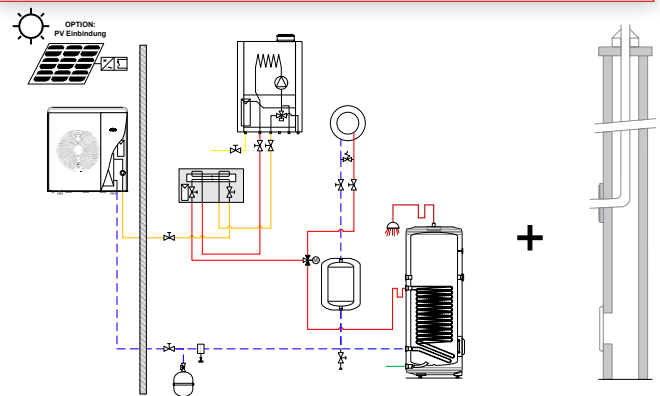

Komplett-Heizsystem AEROTOP® HYBRID.2 S PLUS mit Trinkwarmwasserspeicher und Abgassystem

Systempreis: ab 9.200 €

Abgassystem (Durchmesser)	60***	80	Mehrpreis
Grundbausatz Schacht (7m)	3734820	3733440	
Flexible Lösung (10m)		3735159	+ 80 €
Flexible Lösung (15m)		3733443	+ 150 €
Dachzentrale schwarz		3733441	
Dachzentrale rot		3733442	

* Energieeffizienzklasse: Produkt. ** Energieeffizienzklasse: System. Mehr Infos unter www.elco.de „MEIN ELCO“.

*** Hinweis: Abgassystem Durchmesser 60 nur bis einschließlich THISION® S PLUS 19 einsetzbar. ****Nur in Verbindung mit 100% ELCO Systemen.

Wärmepumpen-Gas-Hybridlösung 5

HYBRIDSYSTEM AEROTOP® MONO.2 MIT TRIGON® S PLUS

Kombination aus Luft-Wasser-Wärmepumpe AEROTOP® MONO.2 und TRIGON® S PLUS mit Trinkwarmwasserspeicher und Abgassystem

Modulierende Luft-Wasser Wärmepumpe Leistung 1,7 kW - 11,7 kW (A7/W35)



Lieferumfang

Wärmeerzeuger + Zubehör

Luft-Wasser Monoblock Wärmepumpe AEROTOP® MONO 05.2M-RX oder 08.2M-RX Außeneinheit, TRIGON® S PLUS 13, 19 oder 24 Gas-Brennwertkessel, Hybrid Modul bestehend aus Hydraulikkomponenten und intelligentem Hybridmanager mit benutzerfreundlichem REMOCON PLUS.2 Regler und Gashahn

Speicher + Zubehör: 300 Liter Trinkwarmwasserspeicher mit Speicherfühler und Pufferspeicher 80 Liter

Hydraulik + Zubehör: Überström- und Sicherheitsset, Ausdehnungsgefäß 35 Liter, Wandhalterung und Kappenventil, STB, Hocheffizienzpumpe, Kondensatwanne und Wärmemengenzähler (integriert)

Abgaszubehör: Abgassystem siehe Seite 46

AEROTOP® HYBRID TRIGON®	TRIGON® S PLUS 13	TRIGON® S PLUS 19	TRIGON® S PLUS 24
AEROTOP® MONO 05.2M-RX	4174031 A++ **	4174032 A++ **	4174033 A+++ ** + 100 €
mit zusätzlichem zweiten Heizkreis (1x gemischt, 1x gleitend)	4174034 A+++ ** + 500 €	4174035 A++ ** + 500 €	4174036 A+++ ** + 600 €
mit Kühlfunktion	4174037 A+++ ** + 100 €	4174038 A+++ ** + 100 €	4174039 A+++ ** + 200 €
AEROTOP® MONO 08.2M-RX	4174040 A+++ ** + 200 €	4174041 A+++ ** + 200 €	4174042 A+++ ** + 300 €
mit zusätzlichem zweiten Heizkreis (1x gemischt, 1x gleitend)	4174043 A+++ ** + 700 €	4174044 A+++ ** + 700 €	4174045 A+++ ** + 800 €
mit Kühlfunktion	4174046 A+++ ** + 300 €	4174047 A+++ ** + 300 €	4174048 A+++ ** + 400 €

Wandmontageset*** für AEROTOP®05.2 Außeneinheit		3735429
Wandmontageset*** für AEROTOP®08.2 Außeneinheit		3735430
Bodensockel*** für AEROTOP® Außeneinheit		3735431

Wichtig EN 1717: Am besten gleich dazubestellen!	Heizungsfüllblock Typ BA	3722225	159,00 €
--	--------------------------	---------	----------

Generell empfehlen wir den Einbau eines (Magnet-) Schlammabscheiders. Bei Bedarf siehe ELCO Preisbuch Kapitel 10.

Serviceleistungen für die Hauptkomponenten (Leistungen siehe Seite A-15 bis A-17, Preise 100% ELCO Serviceleistungen auf Seite 47)	Bestellnummer	Preis
RUNDUM SORGLOS PAKET 5 PLUS Wärmepumpe MONO.2 ohne Dichtheitsprüfung	ZCSC 00 000 681	283,00 € p.a.
RUNDUM SORGLOS PAKET 10 PLUS Wärmepumpe MONO.2 ohne Dichtheitsprüfung	ZCSC 00 000 679	308,00 € p.a.
COMFORT GARA 5 PLUS TRIGON® S PLUS	ZCSC 00 000 361	378,00 € p.a.

Bei Hybridanlagen (Wärmepumpe in Verbindung mit einem Öl- oder Gasgerät) gewähren wir einen Hybridrabatt von 10% auf den Wartungsvertrag für die Wärmepumpe. Dieser Rabatt gilt so lange für beide Geräte (Wärmepumpe und Öl- oder Gasgerät) ein gültiger Wartungsvertrag besteht.

REMOCON NET B + REMOCON NET MINI	3735562 + 3735561	190,00 €
----------------------------------	-------------------	----------

Wegweisende Hybridlösung

- Kombination aus Gas-Brennwert und erneuerbarer Energie
- AEROTOP® MONO 05.2 mit COP von 5,0 (A7/W35)
- Intelligentes Regelkonzept durch den Hybridmanager
- Maximale Versorgungssicherheit und Flexibilität
- Vielseitig durch unterschiedliche Konfigurationen
- Heizen, Trinkwarmwasser, Kühlfunktion wählbar
- Einfache Bedienung über benutzerfreundlichen REMOCON PLUS.2 Regler
- Stromzähler zur Messung des Wärmepumpenstromverbrauchs enthalten
- Inbetriebnahme Hybridlösung inklusive
- Schlammabscheider integriert
- Wärmepumpe ist 100% regenerativ, daher entfällt Bioanteil-Pflicht für Gas-Brennwert nach GEG 2024

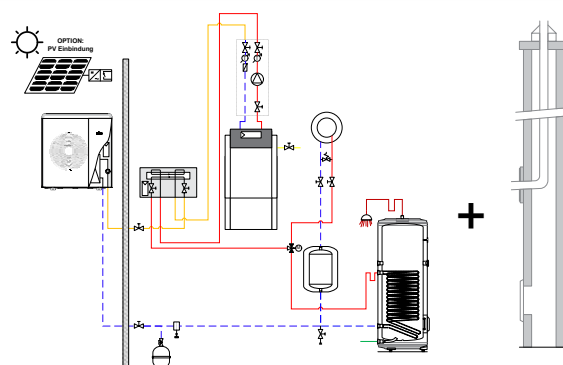

Komplett-Heizsystem AEROTOP® HYBRID.2 S PLUS mit Trinkwarmwasserspeicher und Abgassystem

Systempreis: ab 10.200 €

Abgassystem (Durchmesser)	80	Mehrp reis
Grundbausatz Schacht (7m)	3732107	
Flexible Lösung (10m)	3735161	+ 80 €
Flexible Lösung (15m)	3733449	+ 150 €
Dachzentrale schwarz	3732108	
Dachzentrale rot	3732109	

Wärmepumpen-Gas-Hybridlösung 6

HYBRIDSYSTEM AEROTOP® SPLIT.2 MIT THISION® S PLUS

Kombination aus Luft-Wasser-Wärmepumpe AEROTOP® SPLIT.2 und THISION® S PLUS mit Trinkwarmwasserspeicher und Abgassystem

Modulierende Luft-Wasser Wärmepumpe
Leistung 1,7 kW - 11,7 kW (A7/W35)



Lieferumfang

Wärmeerzeuger + Zubehör

Luft-Wasser Split Wärmepumpe AEROTOP® SPLIT 05.2M-RX oder 08.2M-RX Außeneinheit, THISION® S PLUS 13, 19 oder 24 Gas-Brennwertkessel wandhängend, Hybrid Modul bestehend aus Hydraulikkomponenten und intelligentem Hybridmanager mit benutzerfreundlichem REMOCON PLUS.2 Regler und Gashahn

Speicher + Zubehör

300 Liter Trinkwarmwasserspeicher mit Speicherfühler und Pufferspeicher 80 Liter

Hydraulik + Zubehör

Überström- und Sicherheitsset, Ausdehnungsgefäß 35 Liter, Wandhalterung und Kappenventil, STB, Hocheffizienzpumpe, Kondensatwanne und Wärmemengenzähler (integriert)

Abgaszubehör

Abgassystem siehe Seite 46

AEROTOP® HYBRID S PLUS	THISION® S PLUS 13	THISION® S PLUS 19	THISION® S PLUS 24
05.2M-RX mit 300 Liter Trinkwasserspeicher	4174049 A+++ **	4174050 A+++ **	4174051 A+++ ** + 100 €
08.2M-RX mit 300 Liter Trinkwasserspeicher	3735973 A+++ ** + 200 €	3735978 A+++ ** + 200 €	3736002 A+++ ** + 300 €
Wandmontageset**** für AEROTOP®05.2 Außeneinheit			3735429
Wandmontageset**** für AEROTOP®08.2 Außeneinheit			3735430
Bodensockel**** für AEROTOP® Außeneinheit			3735431

Wegweisende Hybridlösung

- Kombination aus Gas-Brennwert und erneuerbarer Energie
- AEROTOP® SPLIT 05.2 mit COP von 5,0 (A7/W35)
- Intelligentes Regelkonzept durch den Hybridmanager
- Maximale Versorgungssicherheit und Flexibilität
- Vielseitig durch unterschiedliche Konfigurationen
- Heizen, Trinkwarmwasser, Kühlfunktion optional
- Einfache Bedienung über benutzerfreundlichen REMOCON PLUS.2 Regler
- Stromzähler zur Messung des Wärmepumpenstromverbrauchs enthalten
- Inbetriebnahme Hybridlösung inklusive
- Schlammabscheider integriert
- Wärmepumpe ist 100% regenerativ, daher entfällt Bioanteil-Pflicht für Gas-Brennwert nach GEG 2024

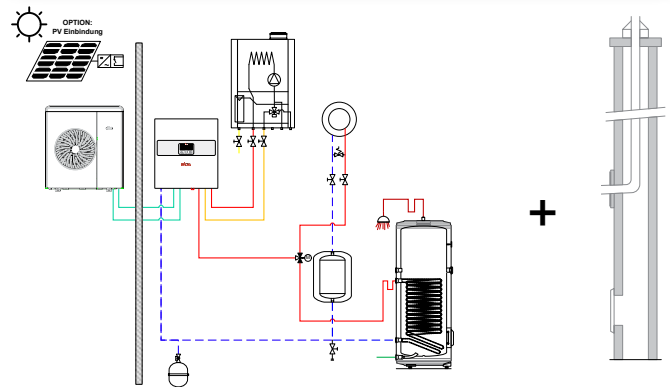

Komplett-Heizsystem AEROTOP® SPLIT.2 S PLUS mit Trinkwarmwasserspeicher und Abgassystem

Systempreis: ab 9.300 €

Abgassystem (Durchmesser)	60***	80	Mehrpreis
Grundbausatz Schacht (7m)	3734820	3733440	
Flexible Lösung (10m)		3735159	+ 80 €
Flexible Lösung (15m)		3733443	+ 150 €
Dachzentrale schwarz		3733441	
Dachzentrale rot		3733442	

Wichtig EN 1717: Am besten gleich dazubestellen!	Heizungsfüllblock Typ BA	3722225	159,00 €
---	--------------------------	---------	----------

Generell empfehlen wir den Einbau eines (Magnetit-) Schlammabscheiders. Bei Bedarf siehe ELCO Preisbuch Kapitel 10.

Für Kühlbetrieb direkt aus unserem Preisbuch dazu bestellen!	Kondensationswächter EGH 103 95% RF	4258002
---	-------------------------------------	---------

Serviceleistungen für die Hauptkomponenten (Leistungen siehe Seite A-15 bis A-17, Preise 100% ELCO Serviceleistungen auf Seite 47)	Bestellnummer	Preis
RUNDUM SORGLOS PAKET 5 PLUS Wärmepumpe SPLIT.2 ohne Dichtheitsprüfung	ZCSC 00 000 681	283,00 € p.a.
RUNDUM SORGLOS PAKET 10 PLUS Wärmepumpe SPLIT.2 ohne Dichtheitsprüfung	ZCSC 00 000 679	308,00 € p.a.
COMFORT GARA 5 PLUS THISION® S PLUS	ZCSC 00 000 361	378,00 € p.a.

Bei Hybridanlagen (Wärmepumpe in Verbindung mit einem Öl- oder Gasgerät) gewähren wir einen Hybridrabatt von 10% auf den Wartungsvertrag für die Wärmepumpe. Dieser Rabatt gilt so lange für beide Geräte (Wärmepumpe und Öl- oder Gasgerät) ein gültiger Wartungsvertrag besteht.

REMOCON NET B + REMOCON NET MINI	3735562 + 3735561	190,00 €
---	-------------------	----------

* Energieeffizienzklasse: Produkt. ** Energieeffizienzklasse: System. Mehr Infos unter www.elco.de „MEIN ELCO“.

*** Hinweis: Abgassystem Durchmesser 60 nur bis einschließlich THISION® S PLUS 19 einsetzbar. **** Nur in Verbindung mit 100% ELCO Systemen.

Wärmepumpen-Gas-Hybridlösung 7

HYBRIDSYSTEM AEROTOP® HYBRID.2 MINI

Kombination aus Luft-Wasser-Wärmepumpe AEROTOP® MONO.2 und THISION® MINI mit Trinkwarmwasserspeicher und Abgassystem

Modulierende Luft-Wasser Wärmepumpe
Leistung 1,7 kW - 11,7 kW (A7/W35)

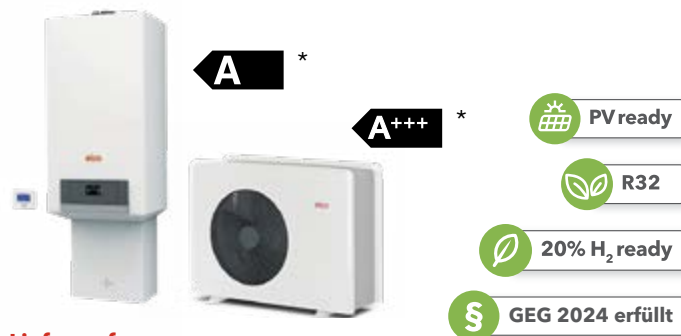

Lieferumfang

Wärmeerzeuger + Zubehör

Luft-Wasser Monoblock Wärmepumpe AEROTOP® MONO 05.2M-RX oder 08.2M-RX Außeneinheit, THISION® MINI 15 oder 22 Gas-Brennwertkessel wandhängend, Hybrid Modul bestehend aus Hydraulikkomponenten und intelligentem Hybridmanager mit benutzerfreundlichem REMOCON PLUS.2 Regler und Gashahn

Speicher + Zubehör

300 Liter Trinkwarmwasserspeicher, Pufferspeicher 80 Liter

Hydraulik + Zubehör

Überström- und Sicherheitsset, Ausdehnungsgefäß 35 Liter, Wandhalterung und Kappenventil, STB, Hocheffizienzpumpe, Kondensatwanne und Wärmemengenzähler (integriert)

Abgaszubehör

Abgassystem siehe Seite 46

AEROTOP® HYBRID MINI	15/05.2RX	15/08.2RX	22/08.2RX
mit 300 Liter Trinkwarmwasserspeicher	4270062 A+++ **	3735998 A+++ ** + 200 €	3735999 A+++ ** + 300 €

Wegweisende Hybridlösung

- Kombination aus Gas-Brennwert und erneuerbarer Energie
- AEROTOP® MONO 05.2 mit COP von 5,0 (A7/W35)
- Intelligentes Regelkonzept durch den Hybridmanager
- Maximale Versorgungssicherheit und Flexibilität
- Vielseitig durch unterschiedliche Konfigurationen
- Heizen, Trinkwarmwasser, Kühlfunktion optional
- Einfache Bedienung über benutzerfreundlichen REMOCON PLUS.2 Regler
- Stromzähler zur Messung des Wärmepumpenstromverbrauchs enthalten
- Inbetriebnahme Hybridlösung inklusive
- Schlammabscheider inklusive
- Wärmepumpe ist 100% regenerativ, daher entfällt Bioanteil-Pflicht für Gas-Brennwert nach GEG 2024

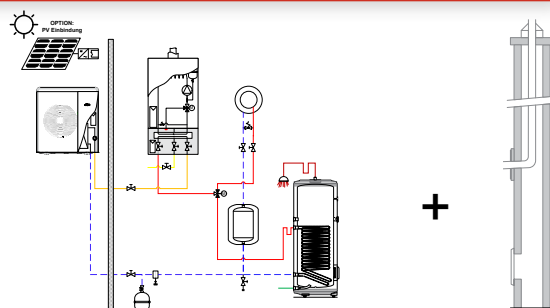

Komplett-Heizsystem AEROTOP® HYBRID.2 MINI mit Trinkwarmwasserspeicher und Abgassystem

Systempreis: ab 8.100 €

Abgassystem (Durchmesser)	60	Mehrpreis
Grundbausatz Schacht (7m)	3732368	
Flexible Lösung (10m)	3735410	+ 80 €
Flexible Lösung (15m)	3735411	+ 150 €
Dachzentrale schwarz	3732369	
Dachzentrale rot	3732370	

Wandmontageset*** für AEROTOP®05.2 Außeneinheit	3735429
Wandmontageset*** für AEROTOP®08.2 Außeneinheit	3735430
Bodensockel*** für AEROTOP® Außeneinheit	3735431

Wichtig EN 1717: Am besten gleich dazubestellen!	Heizungsfüllblock Typ BA	3722225	159,00 €
---	--------------------------	---------	----------

Generell empfehlen wir den Einbau eines (Magnetit-) Schlammabscheiders. Bei Bedarf siehe ELCO Preisbuch Kapitel 10.

Für Kühlbetrieb direkt aus unserem Preisbuch dazu bestellen!	Kondensationswächter EGH 103 95% RF	4258002
---	-------------------------------------	---------

Serviceleistungen für die Hauptkomponenten (Leistungen siehe Seite A-15 bis A-17, Preise 100% ELCO Serviceleistungen auf Seite 47)	Bestellnummer	Preis
RUNDUM SORGLOS PAKET 5 PLUS Wärmepumpe MONO.2 ohne Dichtheitsprüfung	ZCSC 00 000 681	283,00 € p.a.
RUNDUM SORGLOS PAKET 10 PLUS Wärmepumpe MONO.2 ohne Dichtheitsprüfung	ZCSC 00 000 679	308,00 € p.a.
COMFORT GARA 5 PLUS THISION® MINI	ZCSC 00 000 361	378,00 € p.a.

Bei Hybridanlagen (Wärmepumpe in Verbindung mit einem Öl- oder Gasgerät) gewähren wir einen Hybridrabatt von 10% auf den Wartungsvertrag für die Wärmepumpe. Dieser Rabatt gilt so lange für beide Geräte (Wärmepumpe und Öl- oder Gasgerät) ein gültiger Wartungsvertrag besteht.

REMOCON NET MINI	3735561	95,00 €
------------------	---------	---------

* Energieeffizienzklasse: Produkt. ** Energieeffizienzklasse: System. Mehr Infos unter www.elco.de „MEIN ELCO“. *** Nur in Verbindung mit 100% ELCO Systemen.

Wärmepumpen-Öl-Hybridlösung 1

HYBRIDSYSTEM AEROTOP® MONO.2 MIT STRATON® ST

Kombination aus Luft-Wasser-Wärmepumpe AEROTOP® MONO.2 und STRATON® ST mit Pufferspeicher, Abgassystem und Frischwasserstation (FRIWA)

Modulierende Luft-Wasser Wärmepumpe
Leistung 1,7 kW - 11,7 kW (A7/W35)



Lieferumfang

Wärmeerzeuger + Zubehör

Öl-Brennwertkessel STRATON® ST 18, 21 oder 24, Luft-Wasser Wärmepumpe AEROTOP® MONO 05.2M-RX oder 08.2M-RX bestehend aus Außeneinheit, HYBRID UNIVERSAL Modul und Systemregler REMOCON PLUS.2

Speicher + Zubehör

600 Liter Pufferspeicher, Frischwasserstation (20-3), Anlegefühler und Zubehör

Hydraulik + Zubehör

Mischerkreis (MK3 DN25) und Speicherladegruppe mit Hocheffizienzpumpen, Anschlusszubehör, Ausdehnungsgefäß 18 und 50 Liter, Wandhalterung und Kappenventil, Heizölfilter (Toc DUO), Kondensatwanne, Wärmemengenzähler (integriert)

Abgaszubehör

Abgassystem siehe Seite 46

Wegweisende Hybridlösung

- Kombination aus Öl-Brennwert und erneuerbarer Energie
- AEROTOP® MONO 05.2 mit COP von 5,0 (A7/W35)
- Intelligentes Regelkonzept durch den Hybridmanager
- Maximale Versorgungssicherheit und Flexibilität
- Vielseitig durch unterschiedliche Konfigurationen
- Heizen, Trinkwarmwasser
- Einfache Bedienung über benutzerfreundlichen REMOCON PLUS.2 Regler
- Stromzähler zur Messung des Wärmepumpenstromverbrauchs enthalten
- Inbetriebnahme Hybridlösung inklusive
- Wärmepumpe ist 100% regenerativ, daher entfällt Bioanteil-Pflicht für Öl-Brennwert nach GEG 2024

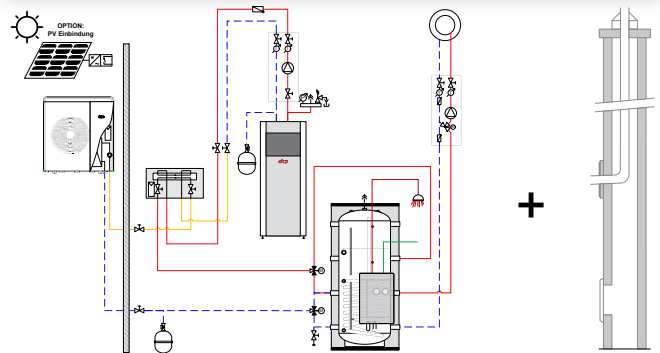

Komplett-Heizsystem STRATON® ST und AEROTOP® MONO.2 mit Pufferspeicher und Abgassystem

Systempreis: ab 10.900 €

STRATON® ST	18	21	24
AEROTOP® MONO 05.2M-RX mit 600 Liter Pufferspeicher	4174052 A+ **	4174053 A+ **	4174054 A+ **
AEROTOP® MONO 08.2M-RX mit 600 Liter Pufferspeicher	3735979 A+ ** + 200 €	3735980 A+ ** + 200 €	4174055 A+ ** + 200 €

Abgassystem (Durchmesser)	80	Mehrpreis
Grundbausatz Schacht (7m)	3732110	
Flexible Lösung (10m)	3733450	+ 80 €
Flexible Lösung (15m)	3735162	+ 150 €

Wandmontageset*** für AEROTOP®05.2 Außeneinheit	3735429
Wandmontageset*** für AEROTOP®08.2 Außeneinheit	3735430
Bodensockel*** für AEROTOP® Außeneinheit	3735431

Wichtig EN 1717: Am besten gleich dazubestellen!	Heizungsfüllblock Typ BA	3722225	159,00 €
---	--------------------------	---------	----------

Generell empfehlen wir den Einbau eines (Magnetit-) Schlammabscheiders. Bei Bedarf siehe ELCO Preisbuch Kapitel 10.

Bei Bedarf direkt aus unserem Preisbuch dazubestellen!	Zirkulationsset zur Nachrüstung für FRIWA	3725421
---	---	---------

Serviceleistungen für die Hauptkomponenten (Leistungen siehe Seite A-15 bis A-17, Preise 100% ELCO Serviceleistungen auf Seite 47)	Bestellnummer	Preis
Inbetriebnahme FRIWA (Inbetriebnahme Wärmepumpe enthalten)	ZCSC 00 000 104	192,00 €
RUNDUM SORGLOS PAKET 5 PLUS Wärmepumpe MONO.2 ohne Dichtheitsprüfung	ZCSC 00 000 681	283,00 € p.a.
RUNDUM SORGLOS PAKET 10 PLUS Wärmepumpe MONO.2 ohne Dichtheitsprüfung	ZCSC 00 000 679	308,00 € p.a.
COMFORT GARA 5 PLUS STRATON® ST	ZCSC 00 000 364	427,00 € p.a.

Bei Hybridanlagen (Wärmepumpe in Verbindung mit einem Öl- oder Gasgerät) gewähren wir einen Hybridrabatt von 10% auf den Wartungsvertrag für die Wärmepumpe. Dieser Rabatt gilt so lange für beide Geräte (Wärmepumpe und Öl- oder Gasgerät) ein gültiger Wartungsvertrag besteht.

REMOCON NET B + REMOCON NET MINI	3735562 + 3735561	190,00 €
----------------------------------	-------------------	----------

* Energieeffizienzklasse: Produkt. ** Energieeffizienzklasse: System. Mehr Infos unter www.elco.de „MEIN ELCO“. *** Nur in Verbindung mit 100% ELCO Systemen.

Hybrid-Nachrüstlösung 1 BASISPAKET GAS

HYBRID-READY THISION® S PLUS

THISION® S PLUS mit Trinkwarmwasserspeicher und Abgassystem, Anschlüsse für spätere Wärmepumpen-Erweiterung vorhanden



Gas-Brennwertkessel
Leistung 3,9 kW - 22,1 kW



Vorbereitung für eine Hybridlösung

- Optimale Lösung für den späteren Anschluss einer Wärmepumpe: GEG konform mit 65% EE-Anteil
- Kugelhähne für den späteren Anschluss einer Wärmepumpe enthalten
- Besonders geeignet für Gebiete ohne gültige Wärmeplanung - bis zu 5 Jahre Übergangsfrist bis zur Nachrüstung
- Versorgungssicherheit
- Trinkwarmwasserspeicher schon für den Anschluss einer Wärmepumpe dimensioniert!
- Schlammabscheider enthalten

Lieferumfang

Wärmeerzeuger + Zubehör

THISION® S PLUS 13,19 oder 24 Gas-Brennwertkessel wandhängend und Gashahn

Speicher + Zubehör

300 Liter Trinkwarmwasserspeicher

Hydraulik + Zubehör

Integrierte Hocheffizienzpumpe, Ausdehnungsgefäß 35 Liter, Wandhalterung, Kappenventil, Anschlussset inkl. Überströmventil, Schlammabscheider

Abgasszubehör

Abgassystem siehe Seite 46

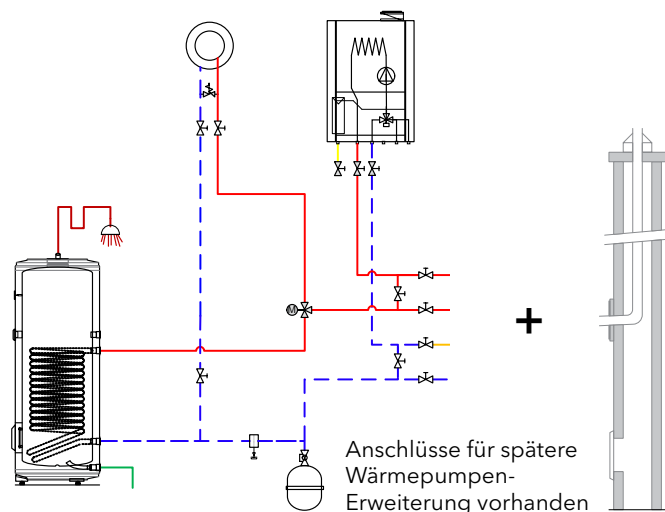

HYBRID READY - vorbereitet für Nachrüstung einer Wärmepumpe mit Trinkwarmwasserspeicher und Abgassystem

Systempreis: ab 3.600 €

AEROTOP® HYBRID.2 S PLUS	THISION® S PLUS 13	THISION® S PLUS 19	THISION® S PLUS 24
Basispaket mit der Vorbereitung zum späteren Einbau der Nachrüstungslösung 1 A oder B	4270063 A **	4270064 A **	4270065 A ** + 100 €

Abgassystem (Durchmesser)	60***	80	Mehrpreis
Grundbausatz Schacht (7m)	3734820	3733440	
Flexible Lösung (10m)		3735159	+ 80 €
Flexible Lösung (15m)		3733443	+ 150 €
Dachzentrale schwarz		3733441	
Dachzentrale rot		3733442	

Wichtig EN 1717: Am besten gleich dazubestellen!	Heizungsfüllblock Typ BA	3722225	159,00 €
---	--------------------------	---------	----------

Generell empfehlen wir den Einbau eines (Magnetit-) Schlammabscheiders. Bei Bedarf siehe ELCO Preisbuch Kapitel 10.

Serviceleistungen für die Hauptkomponenten (Leistungen siehe Seite A-15 bis A-17, Preise 100% ELCO Serviceleistungen auf Seite 47)	Bestellnummer	Preis
Inbetriebnahme SYSTEM Gas/Öl Brennwert bis 25 kW	ZCSC 00 000 067	341,00 €
COMFORT GARA 5 PLUS PAKET Gas Brennwert bis 25 kW	ZCSC 00 000 361	378,00 € p.a.
REMOCON NET B + REMOCON NET MINI	3735562 + 3735561	190,00 €

* Energieeffizienzklasse: Produkt. ** Energieeffizienzklasse: System. Mehr Infos unter www.elco.de „MEIN ELCO“.
*** Hinweis: Abgassystem Durchmesser 60 nur bis einschließlich THISION® S PLUS 19 einsetzbar.

Hybrid-Nachrüstlösung 1 WÄRMEPUMPEN UPGRADE

AEROTOP® MONO.2 ODER SPLIT.2 FÜR ERWEITERUNG THISION® S PLUS

Luft-Wasser Wärmepumpe mit Universalmodul/wandhängender Inneneinheit Leistung 1,7 kW - 11,7 kW (A7/W35)



A+++ *

PV ready

R32

Aufrüstung zur Hybridlösung

- Geeignet bis zu einer Heizlast von max. 28,3kW (nach GEG)
- Intelligentes Regelkonzept durch den Hybridmanager
- Maximale Versorgungssicherheit und Flexibilität
- Heizen, Trinkwarmwasser, Kühlfunktion optional
- Sehr gute COP-Werte bis zu 5,1 (A7/W35)
- Einfache Bedienung über benutzerfreundlichen REMOCON PLUS.2 Regler
- Stromzähler zur Messung des Wärmepumpenstromverbrauchs enthalten
- Inbetriebnahme Hybridlösung inklusive
- Wärmepumpe ist 100% regenerativ, daher entfällt Bioanteil-Pflicht für Gas-/Öl-Brennwert nach GEG 2024

Folgende Erweiterungsmöglichkeiten (A oder B) stehen zur Verfügung:

A AEROTOP® MONO.2 FÜR ERWEITERUNG THISION® S PLUS

Lieferumfang

Wärmeerzeuger + Zubehör

Luft-Wasser Wärmepumpe AEROTOP® MONO 05.2M-RX, 08.2M-RX oder 08.2M-R bestehend aus Außeneinheit und Universalmodul, Pufferspeicher 80 Liter, Wärmemengenzähler (integriert) und Systemregler REMOCON PLUS.2.

AEROTOP® MONO.2 für Erweiterung

Systempreis: ab 5.600 €

AEROTOP® MONO	05.2M-RX 230V	08.2M-RX 230V	08.2M-R 400V
Passende Ergänzung zur Nachrüstlösung 2	4174056 A+++ **	4270121 A+++ ** + 200 €	4270122 A+++ ** + 400 €

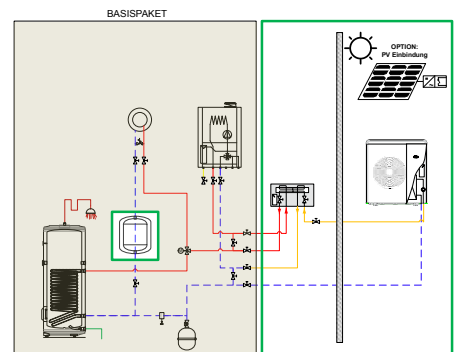

B AEROTOP® SPLIT.2 FÜR ERWEITERUNG THISION® S PLUS

Lieferumfang

Wärmeerzeuger + Zubehör

Luft-Wasser Wärmepumpe AEROTOP® SPLIT 05.2M-RX, 08.2M-RX oder 08.2M-R bestehend aus Außeneinheit und wandhängender Inneneinheit mit integrierter Hocheffizienzpumpe, Pufferspeicher 80 Liter, Wärmemengenzähler (integriert) und Systemregler REMOCON PLUS.2.

AEROTOP® SPLIT.2 für Erweiterung

Systempreis: ab 5.700 €

AEROTOP® SPLIT	05.2M-RX 230V	08.2M-RX 230V	08.2M-R 400V
Passende Ergänzung zur Nachrüstlösung 2	4174057 A+++ **	4270123 A+++ ** + 200 €	4270124 A+++ ** + 400 €

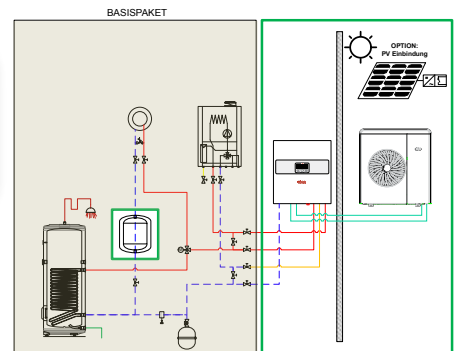

Wandmontageset*** für AEROTOP®05.2 Außeneinheit	3735429
Wandmontageset*** für AEROTOP®08.2 Außeneinheit	3735430
Bodensockel*** für AEROTOP® Außeneinheit	3735431

Serviceleistungen für die Hauptkomponenten (Leistungen siehe Seite A-15 bis A-17, Preise 100% ELCO Serviceleistungen auf Seite 47)	Bestellnummer	Preis
RUNDUM SORGLOS PAKET 5 PLUS Wärmepumpe ohne Dichtheitsprüfung	ZCSC 00 000 681	283,00 € p.a.
RUNDUM SORGLOS PAKET 10 PLUS Wärmepumpe ohne Dichtheitsprüfung	ZCSC 00 000 679	308,00 € p.a.

Bei Hybridanlagen (Wärmepumpe in Verbindung mit einem Öl- oder Gasgerät) gewähren wir einen Hybridrabatt von 10% auf den Wartungsvertrag für die Wärmepumpe. Dieser Rabatt gilt so lange für beide Geräte (Wärmepumpe und Öl- oder Gasgerät) ein gültiger Wartungsvertrag besteht.

* Energieeffizienzklasse: Produkt. ** Energieeffizienzklasse: System. Mehr Infos unter www.elco.de „MEIN ELCO“. *** Nur in Verbindung mit 100% ELCO Systemen.

Hybrid-Nachrüstlösung 2 BASISPAKET ÖL

HYBRID STRATON® ST

mit Trinkwarmwasserspeicher und Abgassystem,
Anschlüsse für spätere Wärmepumpen-
Erweiterung vorhanden

Öl-Brennwertkessel
Leistung 13 kW - 21 kW



Vorbereitung für eine Hybridlösung

- Optimale Lösung für den späteren Anschluss einer Wärmepumpe: GEG konform mit 65% EE-Anteil
- Kugelhähne für den späteren Anschluss einer Wärmepumpe enthalten
- Besonders geeignet für Gebiete ohne gültige Wärmeplanung - bis zu 5 Jahre Übergangsfrist bis zur Nachrüstung
- Versorgungssicherheit
- Trinkwarmwasserspeicher schon für den Anschluss einer Wärmepumpe dimensioniert!
- Schlammabscheider enthalten

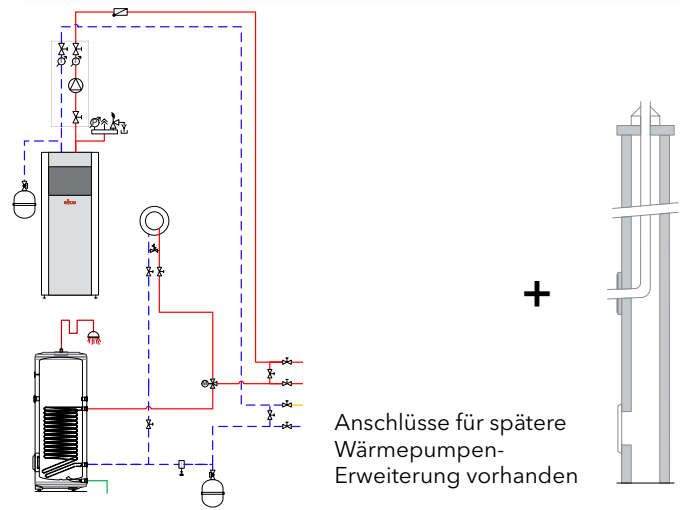

Anschlüsse für spätere Wärmepumpen-
Erweiterung vorhanden

Lieferumfang

Wärmeerzeuger + Zubehör

Öl-Brennwertkessel STRATON® 18 oder 21

Speicher + Zubehör

300 Liter Trinkwarmwasserspeicher

Hydraulik + Zubehör

Heizkreis (gleitend DN25) und Speicherladegruppe mit Hocheffizienzpumpen, Anschlusszubehör, Ausdehnungsgefäß 35 Liter, Wandhalterung und Kappenventil, Schlammabscheider und Heizölfilter (Toc DUO)

Abgasszubehör

Abgassystem siehe Seite 46

HYBRID READY - vorbereitet für Nachrüstung einer Wärmepumpe mit Trinkwarmwasserspeicher, Abgassystem und FRIWA

Systempreis ab 6.300 €

STRATON® ST	18	21
Basispaket mit der Vorbereitung zum späteren Einbau der Nachrüstlösung 2 A oder B	4270066 A **	4270067 A **

Abgassystem (Durchmesser)	80	Mehrpreis
Grundbausatz Schacht (7m)	3732110	
Flexible Lösung (10m)	3733450	+ 80 €
Flexible Lösung (15m)	3735162	+ 150 €

Wichtig EN 1717: Am besten gleich dazubestellen!

Heizungsfüllblock Typ BA

3722225

159,00 €

Generell empfehlen wir den Einbau eines (Magnetit-) Schlammabscheiders. Bei Bedarf siehe ELCO Preisbuch Kapitel 10.

Serviceleistungen für die Hauptkomponenten

(Leistungen siehe Seite A-15 bis A-17, Preise 100% ELCO Serviceleistungen auf Seite 47)

Inbetriebnahme SYSTEM Gas/Öl Brennwert bis 25 kW

Bestellnummer

Preis

ZCSC 00 000 068

361,00 €

COMFORT GARA 5 PLUS PAKET Öl Brennwert bis 25 kW

ZCSC 00 000 364

427,00 € p.a.

REMOCON NET B

3735562

95,00 €

Hybrid-Nachrüstlösung 2 WÄRMEPUMPEN UPGRADE

AEROTOP® MONO.2 ODER SPLIT.2 FÜR ERWEITERUNG STRATON® ST

Luft-Wasser Wärmepumpe mit Universalmodul/wandhängender Inneneinheit
Leistung 1,7 kW - 11,7 kW (A7/W35)



A+++ *

PV ready

R32

Aufrüstung zur Hybridlösung

- Geeignet bis zu einer Heizlast von max. 28,3kW (nach GEG)
- Intelligentes Regelkonzept durch den Hybridmanager
- Maximale Versorgungssicherheit und Flexibilität
- Heizen, Trinkwarmwasser, Kühlfunktion optional
- Sehr gute COP-Werte bis zu 5,1 (A7/W35)
- Einfache Bedienung über benutzerfreundlichen REMOCON PLUS.2 Regler
- Stromzähler zur Messung des Wärmepumpenstromverbrauchs enthalten
- Inbetriebnahme Hybridlösung inklusive
- Wärmepumpe ist 100% regenerativ, daher entfällt Bioanteil-Pflicht für Öl-Brennwert nach GEG 2024

Folgende Erweiterungsmöglichkeiten (A oder B) stehen zur Verfügung:

A AEROTOP® MONO.2 FÜR ERWEITERUNG STRATON® ST

Lieferumfang

Wärmeerzeuger + Zubehör

Luft-Wasser Wärmepumpe AEROTOP® MONO 05.2M-RX, 08.2M-RX oder 08.2M-R bestehend aus Außeneinheit und Universalmodul, Pufferspeicher 80 Liter, Wärmemengenzähler (integriert) und Systemregler REMOCON PLUS.2.

AEROTOP® MONO.2 für Erweiterung

Systempreis: ab 5.600 €

AEROTOP® MONO	05.2M-RX 230V	08.2M-RX 230V	08.2M-R 400V
Passende Ergänzung zur Nachrüstlösung 2	4174056 A+++ **	4270121 A+++ ** + 200 €	4270122 A+++ ** + 400 €

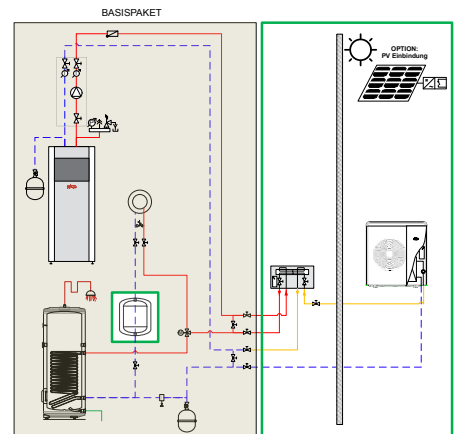

5B

B AEROTOP® SPLIT.2 FÜR ERWEITERUNG STRATON® ST

Lieferumfang

Wärmeerzeuger + Zubehör

Luft-Wasser Wärmepumpe AEROTOP® SPLIT 05.2M-RX, 08.2M-RX oder 08.2M-R bestehend aus Außeneinheit und wandhängender Inneneinheit mit integrierter Hocheffizienzpumpe, Pufferspeicher 80 Liter, Wärmemengenzähler (integriert) und Systemregler REMOCON PLUS.2.

AEROTOP® SPLIT.2 für Erweiterung

Systempreis: ab 5.700 €

AEROTOP® SPLIT	05.2M-RX 230V	08.2M-RX 230V	08.2M-R 400V
Passende Ergänzung zur Nachrüstlösung 2	4174057 A+++ **	4270123 A+++ ** + 200 €	4270124 A+++ ** + 400 €

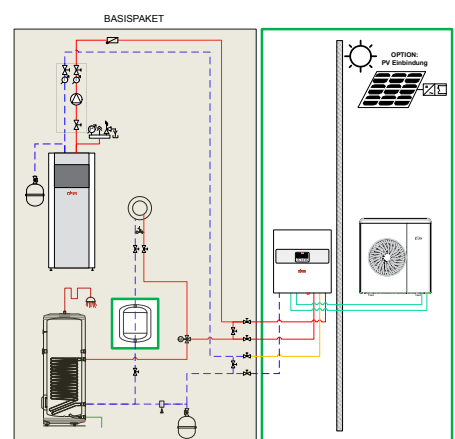

Wandmontageset*** für AEROTOP®05.2 Außeneinheit	3735429
Wandmontageset*** für AEROTOP®08.2 Außeneinheit	3735430
Bodensockel*** für AEROTOP® Außeneinheit	3735431

Serviceleistungen für die Hauptkomponenten (Leistungen siehe Seite A-15 bis A-17, Preise 100% ELCO Serviceleistungen auf Seite 47)	Bestellnummer	Preis
RUNDUM SORGLOS PAKET 5 PLUS Wärmepumpe ohne Dichtheitsprüfung	ZCSC 00 000 681	283,00 € p.a.
RUNDUM SORGLOS PAKET 10 PLUS Wärmepumpe ohne Dichtheitsprüfung	ZCSC 00 000 679	308,00 € p.a.

Bei Hybridanlagen (Wärmepumpe in Verbindung mit einem Öl- oder Gasgerät) gewähren wir einen Hybridrabatt von 10% auf den Wartungsvertrag für die Wärmepumpe. Dieser Rabatt gilt so lange für beide Geräte (Wärmepumpe und Öl- oder Gasgerät) ein gültiger Wartungsvertrag besteht.

* Energieeffizienzklasse: Produkt. ** Energieeffizienzklasse: System. Mehr Infos unter www.elco.de „MEIN ELCO“. *** Nur in Verbindung mit 100% ELCO Systemen.

Nachrüstlösung 1 - Wärmepumpe

HYBRIDSYSTEM AEROTOP® SPK

Luft-Wasser-Wärmepumpe AEROTOP® SPK mit Pufferspeicher und Frischwasserstation (FRIWA)

Modulierende Luft-Wasser Wärmepumpe
Leistung 2,8 kW - 10,0 kW (A7/W35)



Natürliches Kältemittel und hohe Vorlauftemperatur

- AEROTOP® SPK10 mit COP von 5,7 (A7/W35)
- Ideal für den Gebäudebestand
- Heizen, Trinkwarmwasser
- Edelstahl-Wärmetauscher
- Vorlauftemperaturen bis zu 70 °C
- Kältemittel R290
- Stromzähler zur Messung des Wärmepumpenstromverbrauchs enthalten
- Schlammabscheider enthalten
- Inbetriebnahme Wärmepumpe inklusive
- COP und JAZ Anzeige integriert

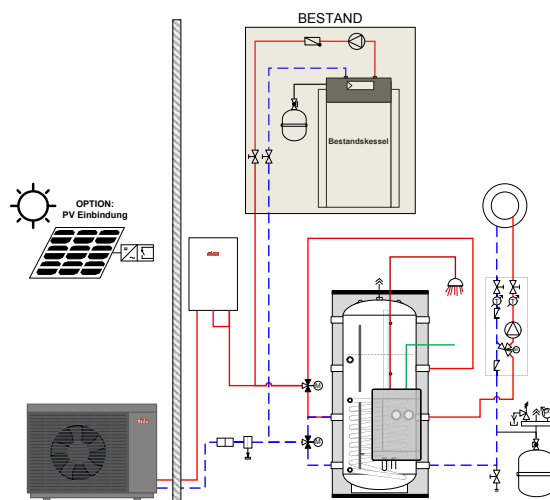

Lieferumfang

Wärmeerzeuger + Zubehör

Luft-Wasser Wärmepumpe AEROTOP® SPK7 oder SPK10 mit integrierter Hocheffizienzpumpe, Systemregler LOGON B, Außenfühler und 10 m Hybridkabel

Speicher + Zubehör

600 Liter Pufferspeicher, Frischwasserstation (20-3) und Zubehör

Hydraulik + Zubehör

3-Wege Umstellventile für die Umschaltung Heizen und Warmwasserbereitung, Ausdehnungsgefäß 80 Liter mit Kappenventil, STB, Mischerkreis (MK3 DN25) mit Hocheffizienzpumpe und Wärmemengenzähler (integriert)

Komplett-Heizsystem AEROTOP® SPK mit Pufferspeicher und FRIWA

Systempreis: ab 12.300 €

AEROTOP®	SPK7	SPK10
mit 600 Liter Pufferspeicher und FRIWA	4174058 A++ **	4174059 A++ ** + 800 €

Bei Bedarf direkt aus unserem Preisbuch dazubestellen!	Bodenkonsole für AEROTOP® SPK	3915000
	Zirkulationsset zur Nachrüstung für FRIWA	3725421
	Verkleidung Bodenkonsole AEROTOP® SPK	3915001

Wichtig EN 1717: Am besten gleich dazubestellen!	Heizungsfüllblock Typ BA	3722225	159,00 €
--	--------------------------	---------	----------

Serviceleistungen für die Hauptkomponenten (Leistungen siehe Seite A-15 bis A-17, Preise 100% ELCO Serviceleistungen auf Seite 47)	Bestellnummer	Preis
RUNDUM SORGLOS PAKET 5 PLUS Wärmepumpe mit FRIWA ohne Dichtheitsprüfung	ZCSC 00 000 309	410,00 € p.a.
RUNDUM SORGLOS PAKET 10 PLUS Wärmepumpe mit FRIWA ohne Dichtheitsprüfung	ZCSC 00 000 308	446,00 € p.a.
REMOCON NET B	3735562	95,00 €

Nachrüstlösung 2 - Wärmepumpe

HYBRIDSYSTEM AEROTOP® SG

Luft-Wasser-Wärmepumpe AEROTOP® SG mit Pufferspeicher und Frischwasserstation (FRIWA)

Modulierende Luft-Wasser Wärmepumpe
Leistung 3,9 kW - 18,2 kW (A7/W35)



A+++ *



reddot winner 2022



Unschlagbare Effizienz und einzigartiges Design

- Ergänzung des bestehenden Wärmeerzeugers (Niedertemperatur Gas- oder Ölkessel)
- Nutzung der bestehenden Wärmeverteilung (Heizkörper oder Fußbodenheizung)
- Einbindung einer Photovoltaikanlage mit Wechselrichter und damit Erhöhung des Eigenanteils selbst produzierten PV-Stroms
- Erhöhter Warmwasserkomfort mit Pufferspeicher und Frischwasserstation
- Steigerung des regenerativen Energieanteils
- Stromzähler zur Messung des Wärmepumpenstromverbrauchs enthalten
- Inbetriebnahme Hybridlösung inklusive
- AEROTOP® SG: Designpreis-Gewinner 2022
- Wärmepumpe ist 100% regenerativ, daher entfällt Bioanteil-Pflicht für fossilen Wärmeerzeuger
- AEROTOP SG12: COP 5,4 bei A7/W35

Lieferumfang

Wärmeerzeuger + Zubehör

Luft-Wasser Wärmepumpe AEROTOP® SG10, SG12 oder SG14 mit integrierter Hocheffizienzpumpe, Systemregler LOGON B, Außenfühler und 10 m Hybridkabel

Speicher + Zubehör

600 Liter Pufferspeicher (AEROTOP® SG12 oder SG14 800 Liter), Frischwasserstation (20-3) und Zubehör

Hydraulik + Zubehör

3-Wege Umstellventile für die Umschaltung Heizen und Warmwasserbereitung, Ausdehnungsgefäß 80 Liter mit Kappenventil, STB, Mischerkreis (MK3 DN25) mit Hocheffizienzpumpe und Wärmemengenzähler (integriert)

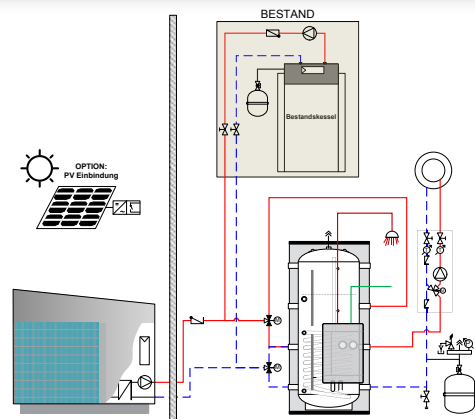

Nachrüstlösung AEROTOP® SG mit Pufferspeicher und FRIWA

Systempreis: ab 13.100 €

AEROTOP®	SG10 - Edelstahl	SG12 - Edelstahl	SG14 - Edelstahl
mit 600 Liter Pufferspeicher und FRIWA	3736016 A+++ **		
mit 800 Liter Pufferspeicher und FRIWA		3735674 A+++ ** + 900 €	3735675 A+++ ** + 2.300 €

Wichtig EN 1717: Am besten gleich dazubestellen!	Heizungsfüllblock Typ BA	3722225	159,00 €
---	--------------------------	---------	----------

Generell empfehlen wir den Einbau eines (Magnetit-) Schlammabscheiders. Bei Bedarf siehe ELCO Preisbuch Kapitel 10.

Bei Bedarf direkt aus unserem Preisbuch dazubestellen!	Zirkulationsset zur Nachrüstung für FRIWA	3725421
---	---	---------

Serviceleistungen für die Hauptkomponenten (Leistungen siehe Seite A-15 bis A-17, Preise 100% ELCO Serviceleistungen auf Seite 47)	Bestellnummer	Preis
RUNDUM SORGLOS PAKET 5 PLUS Wärmepumpe mit FRIWA ohne Dichtheitsprüfung	ZCSC 00 000 309	410,00 € p.a
RUNDUM SORGLOS PAKET 10 PLUS Wärmepumpe mit FRIWA ohne Dichtheitsprüfung	ZCSC 00 000 308	446,00 € p.a.
REMOCON NET B	3735562	95,00 €

* Energieeffizienzklasse: Produkt. ** Energieeffizienzklasse: System. Mehr Infos unter www.elco.de „MEIN ELCO“.

Nachrüstlösung 3 - Wärmepumpe

AEROTOP® SX

für die Außenaufstellung
mit Pufferspeicher und
Frischwasserstation (FRIWA)

Modulierende Luft-Wasser Wärmepumpe
Leistung 1,85 kW - 12,54 kW (A7/W35)



Besonders leise und extrem leistungsstark

- Ergänzung des bestehenden Wärmeerzeugers (Niedertemperatur Gas- oder Ölkessel)
- Nutzung der bestehenden Wärmeverteilung (Heizkörper oder Fußbodenheizung)
- Einbindung einer Photovoltaikanlage mit Wechselrichter und damit Erhöhung des Eigenanteils selbst produzierten PV-Stroms
- Erhöhter Warmwasserkomfort mit Pufferspeicher und Frischwasserstation
- Steigerung des regenerativen Energieanteils
- Stromzähler zur Messung des Wärmepumpenstromverbrauchs enthalten
- Inbetriebnahme Hybridlösung inklusive
- Wärmepumpe ist 100% regenerativ, daher entfällt Bioanteil-Pflicht für fossilen Wärmeerzeuger
- Geringe Geräuschkulisse - AEROTOP® SX7 erreicht einen Schalleistungspegel von 47 dB(A)
- AEROTOP® SX 7 mit einem COP von 5,2 (A7/W35)

6B

Lieferumfang

Wärmeerzeuger + Zubehör

Luft-Wasser Wärmepumpe AEROTOP® SX7, SX10 oder SX13 mit integrierter Hocheffizienzpumpe, Systemregler LOGON B, Außenfühler und 10 m Hybridkabel

Speicher + Zubehör

600 Liter Pufferspeicher (AEROTOP® SX13 mit 800 Liter), Frischwasserstation (20-3) und Zubehör

Hydraulik + Zubehör

3-Wege Umstellventil für die Umschaltung Heizen und Warmwasserbereitung, Ausdehnungsgefäß 80 Liter mit Wandhalterung und Kappenventil, STB, Mischkreis (MK3 DN25) mit Hocheffizienzpumpe und Wärmemengenzähler (integriert)

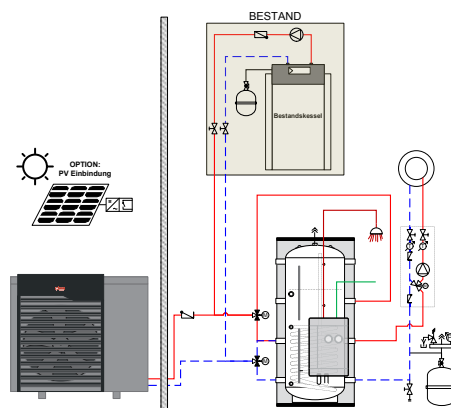

Nachrüstlösung AEROTOP® SX mit Pufferspeicher und FRIWA

Systempreis: ab 12.100 €

AEROTOP®	SX7	SX10	SX13
mit 600/800 Liter Pufferspeicher und FRIWA	4270072 A+++ **	4270073 A+++ ** + 800 €	4270074 A+++ ** + 2.100 €

Wichtig EN 1717: Am besten gleich dazubestellen!	Heizungsfüllblock Typ BA	3722225	159,00 €
---	--------------------------	---------	----------

Generell empfehlen wir den Einbau eines (Magnetit-) Schlammabscheiders. Bei Bedarf siehe ELCO Preisbuch Kapitel 10.

Für Kühlobetrieb direkt aus unserem Preisbuch dazu bestellen!	Kondensationswächter EGH 103 95% RF	4258002
--	-------------------------------------	---------

Bei Bedarf direkt aus unserem Preisbuch dazubestellen!	Zirkulationsset zur Nachrüstung für FRIWA	3725421
---	---	---------

Serviceleistungen für die Hauptkomponenten (Leistungen siehe Seite A-15 bis A-17, Preise 100% ELCO Serviceleistungen auf Seite 47)	Bestellnummer	Preis
RUNDUM SORGLOS PAKET 5 PLUS Wärmepumpe mit FRIWA ohne Dichtheitsprüfung	ZCSC 00 000 309	410,00 € p.a.
RUNDUM SORGLOS PAKET 10 PLUS Wärmepumpe mit FRIWA ohne Dichtheitsprüfung	ZCSC 00 000 308	446,00 € p.a.

REMOCON NET B	3735562	95,00 €
----------------------	---------	---------

Nachrüstlösung 4 - Wärmepumpe

AEROTOP® MONO.2 HYBRID UNIVERSAL mit Pufferspeicher und Frischwasserstation (FRIWA)

Luft-Wasser Mono Wärmepumpe (modulierend)
mit wandhängender Inneneinheit
Leistung 1,7 kW - 17,7 kW (A7/W35)



A+++ *



Höchste Leistungszahlen - COP bis zu 5,0 (A7/W35)

- Ergänzung des bestehenden Wärmeerzeugers (Niedertemperatur Gas- oder Ölkessel)
- Nutzung der bestehenden Wärmeverteilung (Heizkörper oder Fußbodenheizung)
- Einbindung einer Photovoltaikanlage mit Wechselrichter und damit Erhöhung des Eigenanteils selbst produzierten PV-Stroms
- Erhöhter Warmwasserkomfort mit Pufferspeicher und Frischwasserstation
- Steigerung des regenerativen Energieanteils
- Stromzähler zur Messung des Wärmepumpenstromverbrauchs enthalten
- Inbetriebnahme Hybridlösung und Einbau Bodenwanneheizung inklusive
- Wärmepumpe ist 100% regenerativ, daher entfällt Bioanteil-Pflicht für fossilen Wärmeerzeuger

Lieferumfang

Wärmeerzeuger + Zubehör

Luft-Wasser Wärmepumpe AEROTOP® MONO.2 bestehend aus Außeneinheit, HYBRID UNIVERSAL Modul und Systemregler REMOCON PLUS.2.

Speicher + Zubehör

600 Liter Pufferspeicher (800 Liter bei Typ 12.2, 15.2) und Frischwasserstation (20-3) und Zubehör

Hydraulik + Zubehör

3-Wege Umstellventil für die Umschaltung Heizen und Warmwasserbereitung, Mischerkreis, (MK3 DN25) Überström- und Sicherheitsset, Ausdehnungsgefäß 80 Liter, Anlegefühler, Wandhalterung und Kappenventil, Hydraulikkit Aufputz, Kondensatwanne und Wärmemengenzähler (integriert)

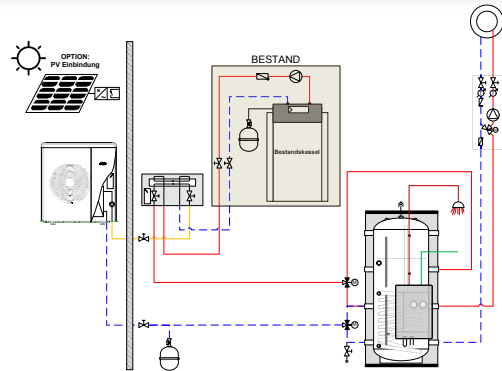

Nachrüstlösung AEROTOP® MONO.2 mit Pufferspeicher und FRIWA oder Kombispeicher

Systempreis: ab 8.100 €

AEROTOP® MONO	05.2X ODU 230V	08.2X ODU 230V	08.2 ODU 400V	12.2 ODU 400V	15.2 ODU 400V
mit separatem 600 Liter (800 Liter) Pufferspeicher und FRIWA	4174060 *** A+ **	3735770 *** A+ ** + 200 €	3735769 *** A+ ** + 400 €	4270075 A+ ** +400 €	4270076 A+ ** + 1.100 €

Wandmontageset**** für AEROTOP® Außeneinheit	3735429	3735430	-
Bodensockel**** für AEROTOP® Außeneinheit		3735431	3735432

Wichtig EN 1717: Am besten gleich dazubestellen!	Heizungsfüllblock Typ BA	3722225	159,00 €
---	--------------------------	---------	----------

Generell empfehlen wir den Einbau eines (Magnet-) Schlammabscheiders. Bei Bedarf siehe ELCO Preisbuch Kapitel 10.

Bei Bedarf direkt aus unserem Preisbuch dazubestellen!	Zirkulationsset zur Nachrüstung für FRIWA	3725421
---	---	---------

Serviceleistungen für die Hauptkomponenten (Leistungen siehe Seite A-15 bis A-17, Preise 100% ELCO Serviceleistungen auf Seite 47)	Bestellnummer	Preis
RUNDUM SORGLOS PAKET 5 PLUS MONO mit FRIWA ohne Dichtheitsprüfung	ZCSC 99 000 028	359,00 € p.a.
RUNDUM SORGLOS PAKET 10 PLUS MONO mit FRIWA ohne Dichtheitsprüfung	ZCSC 99 000 029	388,00 € p.a.

REMOCON NET MINI	3735561	95,00 €
-------------------------	---------	---------

* Energieeffizienzklasse: Produkt. ** Energieeffizienzklasse: System. Mehr Infos unter www.elco.de „MEIN ELCO“.
*** Dichtheitsprüfung vorgeschrieben. **** Nur in Verbindung mit 100% ELCO Nachrüstlösung.

Nachrüstlösung 5 - Wärmepumpe

AEROTOP® SX

für die Außenaufstellung

Modulierende Luft-Wasser Wärmepumpe
Leistung 1,85 kW - 12,54 kW (A7/W35)



A+++ *



reddot winner 2023



Besonders leise und extrem leistungsstark

- Ergänzung des bestehenden Wärmeerzeugers (Feststoffbrennstoff-, Öl- oder Gas-Brennwertkessel)
- Nutzung des bestehenden Heizsystems (Warmwasserspeicher, Heizkörper oder Fußbodenheizung)
- Einbindung einer Photovoltaikanlage mit Wechselrichter und damit Erhöhung des Eigenanteils selbst produzierten PV-Stroms
- Steigerung des regenerativen Energieanteils
- Stromzähler zur Messung des Wärmepumpenstromverbrauchs enthalten
- Inbetriebnahme der Wärmepumpe inklusive
- Wärmepumpe ist 100% regenerativ, daher entfällt Bioanteil-Pflicht für fossilen Wärmeerzeuger
- Geringe Geräuschkentwicklung - AEROTOP® SX7 erreicht einen Schalleistungspegel von 47 dB(A)
- AEROTOP SX 7 mit einem COP von 5,2 (A7/W35)

6B

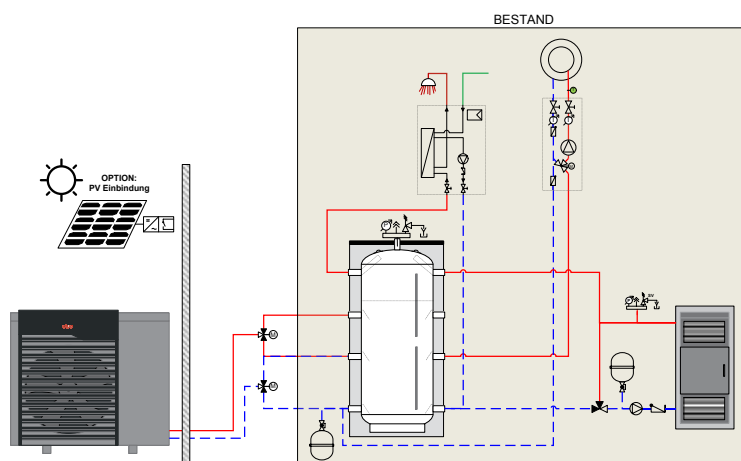

Lieferumfang

Wärmeerzeuger + Zubehör

Luft-Wasser Wärmepumpe AEROTOP® SX7, SX10 oder SX13 mit integrierter Hocheffizienzpumpe, Systemregler LOGON B, 3-Wege Umstellventile für die Umschaltung Heizen und Warmwasserbereitung, Außenfühler und 10 m Hybridkabel, Wärmemengenzähler (integriert)

Nachrüstlösung AEROTOP® SX

Systempreis: ab 10.700 €

AEROTOP®	SX7	SX10	SX13
AEROTOP® HYBRID SX	4270077 A+++ **	4270078 A+++ ** + 800 €	4270079 A+++ ** + 1.800 €

Wichtig EN 1717: Am besten gleich dazubestellen!	Heizungsfüllblock Typ BA	3722225	159,00 €
---	--------------------------	---------	----------

Generell empfehlen wir den Einbau eines (Magnetit-) Schlammabscheiders. Bei Bedarf siehe ELCO Preisbuch Kapitel 10.

Serviceleistungen für die Hauptkomponenten (Leistungen siehe Seite A-15 bis A-17, Preise 100% ELCO Serviceleistungen auf Seite 47)	Bestellnummer	Preis
RUNDUM SORGLOS PAKET 5 PLUS ohne Dichtheitsprüfung	ZCSC 00 000 341	316,00 € p.a.
RUNDUM SORGLOS PAKET 10 PLUS ohne Dichtheitsprüfung	ZCSC 00 000 306	349,00 € p.a.

REMOCON NET B	3735562	95,00 €
---------------	---------	---------

Nachrüstlösung 6 - Wärmepumpe

AEROTOP® MONO.2 mit Lightbox

Luft-Wasser Wärmepumpe (modulierend)
Leistung 1,7 kW - 17,7 kW (A7/W35)



A+++ *



Höchste Leistungszahlen - COP bis zu 5,0 (A7/W35)

- Ergänzung des bestehenden Wärmeerzeugers (Feststoffbrennstoff-, Öl- oder Gas-Brennwertkessel)
- Nutzung des bestehenden Heizsystems (Warmwasserspeicher, Heizkörper oder Fußbodenheizung)
- Einbindung einer Photovoltaikanlage mit Wechselrichter und damit Erhöhung des Eigenanteils selbst produzierten PV-Stroms
- Steigerung des regenerativen Energieanteils
- Stromzähler zur Messung des Wärmepumpenstromverbrauchs enthalten
- Inbetriebnahme der Wärmepumpe und Einbau Bodenwannenheizung inklusive
- Wärmepumpe ist 100% regenerativ, daher entfällt Bioanteil-Pflicht für fossilen Wärmeerzeuger

Lieferumfang

Wärmeerzeuger + Zubehör

Luft-Wasser Wärmepumpe AEROTOP® MONO 05.2M-RXL, 08.2M-RXL, 08.2M-RL, 12.2M-RL, 15.2M-RL bestehend aus Außeneinheit und Lightbox.2 (witterungsgeführte Regelung) mit integrierter Hocheffizienzpumpe, 3-Wege Umstellventil für die Umschaltung Heizen und Warmwasserbereitung, Wärmemengenzähler (integriert), Kondensatwanne und Systemregler REMOCON PLUS.2.

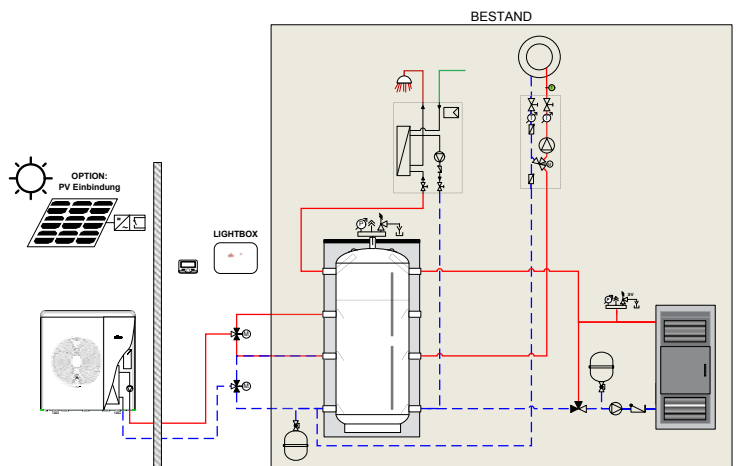

Nachrüstlösung AEROTOP® MONO.2 mit Lightbox

Systempreis: ab 4.300 €

AEROTOP® MONO	05.2M-RXL 230V	08.2M-RXL 230V	08.2M-RL 400V	12.2M-RL 400V	15.2M-RL 400V
Außeneinheit mit Lightbox	4147095 A+ **	3735775 A+ ** + 200 €	3735776 A+ ** + 400 €	3735777 A+ ** + 700 €	3735778 A+ ** + 1.100 €

Wandmontageset *** für AEROTOP® Außeneinheit	3735429	3735430	-
Bodensockel *** für AEROTOP® Außeneinheit	3735431	3735432	

Serviceleistungen für die Hauptkomponenten (Leistungen siehe Seite A-15 bis A-17, Preise 100% ELCO Serviceleistungen auf Seite 47)	Bestellnummer	Preis
RUNDUM SORGLOS PAKET 5 PLUS Wärmepumpe ohne Dichtheitsprüfung	ZCSC 00 000 681	283,00 € p.a.
RUNDUM SORGLOS PAKET 10 PLUS Wärmepumpe ohne Dichtheitsprüfung	ZCSC 00 000 679	308,00 € p.a.
REMOCON NET MINI	3735561	95,00 €

* Energieeffizienzklasse: Produkt. ** Energieeffizienzklasse: System. Mehr Infos unter www.elco.de „MEIN ELCO“. *** Nur in Verbindung mit 100% ELCO Systemen.

Nachrüstlösung 7 - Wärmepumpe

AEROTOP® SPLIT.2

mit wandhängender Inneneinheit,
Pufferspeicher und Frischwasserstation (FRIWA)

Luft-Wasser Split Wärmepumpe (modulierend)
mit wandhängender Inneneinheit
Leistung 1,7 kW - 11,7 kW (A7/W35)



A+++ *



Höchste Leistungszahlen - COP bis zu 5,0 (A7/W35)

- Ergänzung des bestehenden Wärmeerzeugers (Niedertemperatur Gas- oder Ölkessel)
- Nutzung der bestehenden Wärmeverteilung (Heizkörper oder Fußbodenheizung)
- Einbindung einer Photovoltaikanlage mit Wechselrichter und damit Erhöhung des Eigenanteils selbst produzierten PV-Stroms
- Steigerung des regenerativen Energieanteils
- Stromzähler zur Messung des Wärmepumpenstromverbrauchs enthalten
- Inbetriebnahme Hybridlösung und Einbau Bodenwanneheizung inklusive
- Schlammabscheider integriert
- Wärmepumpe ist 100% regenerativ, daher entfällt Bioanteil-Pflicht für fossilen Wärmeerzeuger

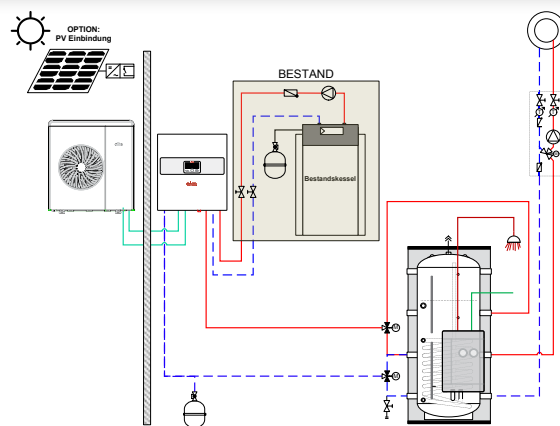

Nachrüstlösung AEROTOP® SPLIT/SPLIT.2 mit Pufferspeicher und FRIWA

Systempreis: ab 8.500 €

Lieferumfang

Wärmeerzeuger + Zubehör

Luft-Wasser Split Wärmepumpe AEROTOP® SPLIT 05.2M-RX, 08.2M-RX oder 08.2M-R bestehend aus Außeneinheit und wandhängender Inneneinheit mit integrierter Hocheffizienzpumpe und Systemregler REMOCON PLUS.2.

Speicher + Zubehör

600 Liter Pufferspeicher und Frischwasserstation (20-3)

Hydraulik + Zubehör

Überström- und Sicherheitsset, Ausdehnungsgefäß 80 Liter, Wandhalterung und Kappenventil, Hydraulikkit Aufputz, Kondensatwanne und Wärmemengenzähler (integriert)

AEROTOP® SPLIT	05.2M-RX 230V	08.2M-RX 230V	08.2M-R 400V
mit separatem 600 Liter Pufferspeicher und FRIWA	4270080 A+++ **	3736003 *** A+++ ** + 200 €	3736004 *** A+++ ** + 400 €
Wandmontageset **** für AEROTOP® Außeneinheit	3735429	3735430	
Bodensockel **** für AEROTOP® Außeneinheit	3735431		
Bei Bedarf direkt aus unserem Preisbuch dazubestellen!	Zirkulationsset zur Nachrüstung für FRIWA		3725421
Serviceleistungen für die Hauptkomponenten (Leistungen siehe Seite A-15 bis A-17, Preise 100% ELCO Serviceleistungen auf Seite 47)			Bestellnummer
Inbetriebnahme AEROTOP® SPLIT.2 Kältetechnik			ZCSC 00 000 470
Elektroverdrahtung AEROTOP® SPLIT.2			ZCSC 00 000 472
RUNDUM SORGLOS PAKET 5 PLUS Wärmepumpe ohne Dichtheitsprüfung			ZCSC 99 000 228
RUNDUM SORGLOS PAKET 10 PLUS Wärmepumpe ohne Dichtheitsprüfung			ZCSC 00 000 229
REMOCON NET MINI			3735561
			Preis
			353,00 €
			383,00 €
			359,00 € p.a.
			388,00 € p.a.
			95,00 €

* Energieeffizienzklasse: Produkt. ** Energieeffizienzklasse: System. Mehr Infos unter www.elco.de „MEIN ELCO“.
*** Dichtheitsprüfung vorgeschrieben. **** Nur in Verbindung mit 100% ELCO Nachrüstlösung.

Nachrüstlösung 8 - Wärmepumpe

AEROTOP® DHW 250.2 SYS

Warmwasser-Wärmepumpe
Speicherinhalt 245 Liter



Höchste Leistungszahlen - COP bis zu 3,6 (A20/W10-55)

- Effiziente Aufbereitung des Trinkwarmwassers
- Erzeugt warmes Wasser mehr als doppelt so schnell wie vergleichbare Geräte
- 75% der benötigten Energie werden aus der Luft gewonnen
- Die einfache intuitive Regelung erfüllt individuelle Bedürfnisse
- Ergänzung des bestehenden Wärmeerzeugers (Niedertemperatur Gas- oder Ölkessel)
- Einbindung einer Photovoltaikanlage mit Wechselrichter
- Erhöhung des Eigenanteils selbst produzierten PV-Stroms

Die AEROTOP® DHW.2 erzeugt warmes Wasser schnell und effizient - mehr als doppelt so schnell wie vergleichbare Geräte. Über einen Zeitraum von 12 Stunden kann die Wärmepumpe 849 Liter bei 40°C erzeugen - das steigert Ihren Komfort und minimiert die Energiekosten.

Die AEROTOP® DHW.2 enthält eine patentierte Luftkanalkonstruktion und ein elektronisches Expansionsventil, damit bis zu 75% der benötigten Energie aus der Luft gewonnen werden kann. Dadurch ist das Gerät die leistungsfähigste Wärmepumpe in seiner Klasse, und spart bis zu 3 kWh pro 1000 Liter.

Lieferumfang

Wärmeerzeuger + Zubehör

Warmwasser-Wärmepumpe AEROTOP® DHW 250.2 SYS (Variante mit Solarwärmetauscher), integriertem Heizstab und Kondensationsschlauch

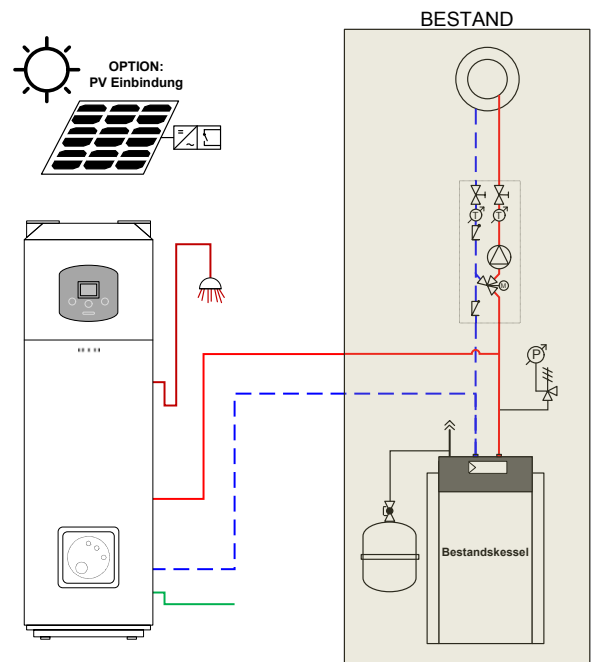

AEROTOP® DHW	
250.2 SYS	3735679 A+ **

AEROTOP® DHW 250.2 SYS
Systempreis: 1.899 €

Serviceleistungen für die Hauptkomponenten (Leistungen siehe Seite A-15 bis A-17, Preise 100% ELCO Serviceleistungen auf Seite 47)	Bestellnummer	Preis
Inbetriebnahme AEROTOP® DHW	ZCSC 00 000 321	186,00 €
RUNDUM SORGLOS PAKET 5 PLUS DHW ohne Dichtheitsprüfung	ZCSC 99 000 221	143,00 € p.a.
RUNDUM SORGLOS PAKET 10 PLUS DHW ohne Dichtheitsprüfung	ZCSC 00 000 222	158,00 € p.a.

* Energieeffizienzklasse: Produkt. ** Energieeffizienzklasse: System. Mehr Infos unter www.elco.de „MEIN ELCO“.

Nachrüstlösung 9 - Solar

SOLATRON® S 2.5-1

Flachkollektor mit Solar-Pufferspeicher und Frischwasserstation (FRIWA)
(10,08 m² Bruttokollektorfläche)



Einfache und regenerative Nachrüstlösung zur Trinkwassererwärmung und Heizungsunterstützung

- Höchste Erträge durch effizienten Vollflächenaluminiumabsorber mit hochselektiver Beschichtung
- Optionale Möglichkeit der Aufdach-, Indach- und Flachdachmontage
- Montage in vertikaler oder horizontaler Ausrichtung möglich
- Einfache, werkzeuglose Montage durch Steckverbinder-Technologie
- Extrem robustes Kollektorgehäuse aus einer selbsttragenden Metall-Rahmenkonstruktion mit stahlverstärkten Kunststoffecken
- Solar Keymark zertifiziert (011-7S1981F)
- TÜV geprüfte Hagelschlagsicherheit

Lieferumfang

SOLATRON® S 100 mit 800 Liter Solar-Pufferspeicher
(10,08 m² Bruttokollektorfläche)

Speicher + Zubehör

800 Liter Solar-Pufferspeicher mit Frischwasserstation (20-3) (FRIWA-Station an Pufferspeicher montierbar), Ausdehnungsgefäß 80 Liter mit Kappenventil

Solar + Zubehör

4 x Flachkollektor SOLATRON® S 2.5-1 mit Befestigungszubehör Schrägdach, Anschluss-Schlauchset Edelstahl, Solarregler, Solar-Pumpengruppe, 3-Wege-Ventil, Warmwasser-Mischventil, Frostschutzmittel, Solar-Ausdehnungsgefäß 35 Liter mit Kappenventil, Sicherheitsgruppe

SOLATRON® S 100 mit 1000 Liter Solar-Pufferspeicher
(10,08 m² Bruttokollektorfläche)

Speicher + Zubehör

1000 Liter Solar-Pufferspeicher mit Frischwasserstation (20-3), Ausdehnungsgefäß 105 Liter mit Kappenventil

Solar + Zubehör

4 x Flachkollektor SOLATRON® S 2.5-1 mit Befestigungszubehör Schrägdach, Anschluss-Schlauchset Edelstahl, Solarregler, Solar-Pumpengruppe, 3-Wege-Ventil, Warmwasser-Mischventil, Frostschutzmittel, Solar-Ausdehnungsgefäß 35 Liter mit Kappenventil, Sicherheitsgruppe und Luftabscheider

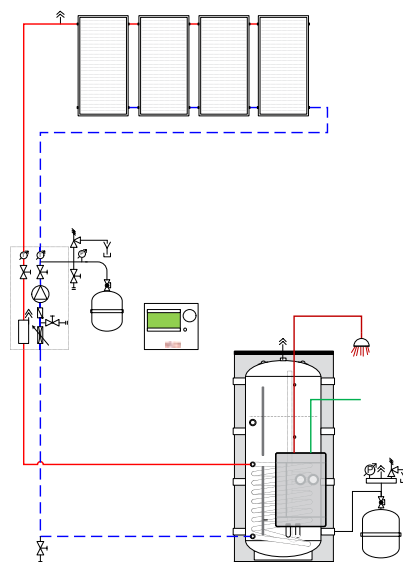

SOLATRON® S 100 mit Solar-Pufferspeicher und FRIWA

Systempreis: ab 6.500 €

SOLATRON®	S 100
mit 800 Liter Solar-Pufferspeicher und FRIWA	3733586
mit 1000 Liter Solar-Pufferspeicher und FRIWA	3735075 + 300 €

Wichtig EN 1717: Am besten gleich dazubestellen!	Heizungsfüllblock Typ BA	3722225	159,00 €
---	--------------------------	---------	----------

Generell empfehlen wir den Einbau eines (Magnetit-) Schlammabscheiders. Bei Bedarf siehe ELCO Preisbuch Kapitel 10.

Bei Bedarf direkt aus unserem Preisbuch dazubestellen!	Zirkulationsset zur Nachrüstung für FRIWA	3725421
---	---	---------

Serviceleistungen für die Hauptkomponenten (Leistungen siehe Seite A-15 bis A-17, Preise 100% ELCO Serviceleistungen auf Seite 47)	Bestellnummer	Preis
Inbetriebnahme SOLAR mit FRIWA	ZCSC 00 000 802	613,00 €
COMFORT PAKET SOLAR mit FRIWA	ZCSC 00 000 804	478,00 € p.a.

Nachrüstlösung 10 - Solar

AURON® 2 60 DF

AURON® 2 Vakuumröhrenkollektor mit Solar-Pufferspeicher und Frischwasserstation (FRIWA) (9,66 m² Bruttokollektorfläche)



Einfache und regenerative Nachrüstlösung zur Trinkwassererwärmung und Heizungsunterstützung

- Hocheffiziente Nutzung der Solarenergie
- Röhren um 360° drehbar und somit optimal zur Sonne ausrichtbar
- Gleicher Röhrenabstand bei Verschaltung mehrerer Module
- Vielseitige Montagemöglichkeiten (Quermontage)
- Leichte Montage durch Steckverbindung
- Kollektoren sind TÜV geprüft und Hagelschlag getestet
- Solar Keymark zertifiziert (011-7S2979 R)
- Einfache, werkzeuglose Montage durch Steckverbinder-Technologie

Lieferumfang

AURON® 2 60 DF mit 800 Liter Solar-Pufferspeicher (9,66 m² Bruttokollektorfläche)

Speicher + Zubehör

800 Liter Solar-Pufferspeicher mit Frischwasserstation (20-3) (FRIWA Station an Pufferspeicher montierbar), Ausdehnungsgefäß 80 Liter mit Kappenventil

Solar + Zubehör

Vakuumröhren AURON® 2, Basis- und Erweiterungssammler AURON® 2 mit Befestigungszubehör Schrägdach, Solarregler, Frostschutzmittel, Solar-Pumpengruppe, Solar-Ausdehnungsgefäß 50 Liter mit Kappenventil, Warmwasser-Mischventil, Luftabscheider, Sicherheitsgruppe

AURON® 2 60 DF mit 1000 Liter Solar-Pufferspeicher (9,66 m² Bruttokollektorfläche)

Speicher + Zubehör

1000 Liter Solar-Pufferspeicher mit Frischwasserstation (20-3) (FRIWA-Station an Pufferspeicher montierbar), Ausdehnungsgefäß 105 Liter mit Kappenventil

Solar + Zubehör

Vakuumröhren AURON® 2, Basis- und Erweiterungssammler AURON® 2 mit Befestigungszubehör Schrägdach, Solarregler, Frostschutzmittel, Solar-Pumpengruppe, Solar-Ausdehnungsgefäß 50 Liter mit Kappenventil, Warmwasser-Mischventil, Luftabscheider, Sicherheitsgruppe

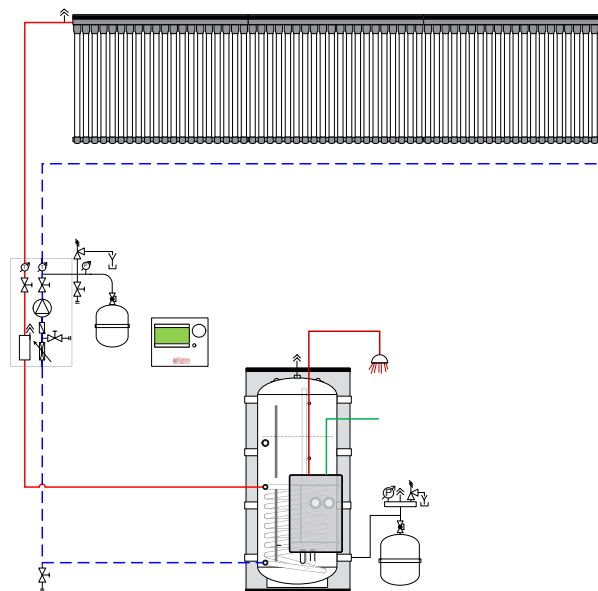

AURON® 2 60 DF mit Solar-Pufferspeicher und FRIWA

Systempreis: ab 8.400 €

Solarpaket AURON®2 (60 Röhren)	60 DF
mit 800 Liter Solar-Pufferspeicher und FRIWA	3735152
mit 1000 Liter Solar-Pufferspeicher und FRIWA	3735076 + 300 €

Wichtig EN 1717: Am besten gleich dazubestellen!	Heizungsfüllblock Typ BA	3722225	159,00 €
---	--------------------------	---------	----------

Generell empfehlen wir den Einbau eines (Magnetit-) Schlammabscheiders. Bei Bedarf siehe ELCO Preisbuch Kapitel 10.

Bei Bedarf direkt aus unserem Preisbuch dazubestellen!	Zirkulationsset zur Nachrüstung für FRIWA	3725421
---	---	---------

Serviceleistungen für die Hauptkomponenten (Leistungen siehe Seite A-15 bis A-17, Preise 100% ELCO Serviceleistungen auf Seite 47)	Bestellnummer	Preis
Inbetriebnahme SOLAR mit FRIWA	ZCSC 00 000 802	613,00 €
COMFORT PAKET SOLAR mit FRIWA	ZCSC 00 000 804	478,00 € p.a.

Gas-Brennwertlösung 1

THISION® S PLUS

mit Trinkwarmwasserspeicher und Abgassystem

Gas-Brennwertkessel (modulierend)
Leistung 3,9 kW - 22,1 kW

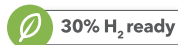

Hervorragender Kesselwirkungsgrad 109,7%

- Mit maximal 39 dB(A) (13 kW) der leiseste Kessel auf dem Markt
- Langlebiger, technisch herausragender Edelstahlwärmetauscher
- Hoher Reglerkomfort für komplexe Anlagen
- Schnelle Diagnose und einfache Parametrierung
- Geringste NOx Emissionen (mit 18 mg/kWh liegt die THISION® S PLUS 13 deutlich unter den gesetzlichen Vorgaben)
- Ausgezeichnetes Modulationsverhältnis 1:5 (19 kW)

Lieferumfang

Wärmeerzeuger + Zubehör

Gas-Brennwertkessel THISION® S PLUS 13,19 oder 24, Fernbedienung mit Raumfühler und Anschlusszubehör wie Gas- und Wartungshähne

Speicher + Zubehör

120, 150, 200 oder 300 Liter Warmwasserspeicher mit Zubehör

Hydraulik + Zubehör

3-Wege Umstellventil für die Umschaltung Heizen und Warmwasserbereitung, integrierte Hocheffizienzpumpe, Ausdehnungsgefäß 35 Liter, Wandhalterung, Kappenventil, Anschlussset inkl. Überströmventil

Abgaszubehör

Abgassystem siehe Seite 46

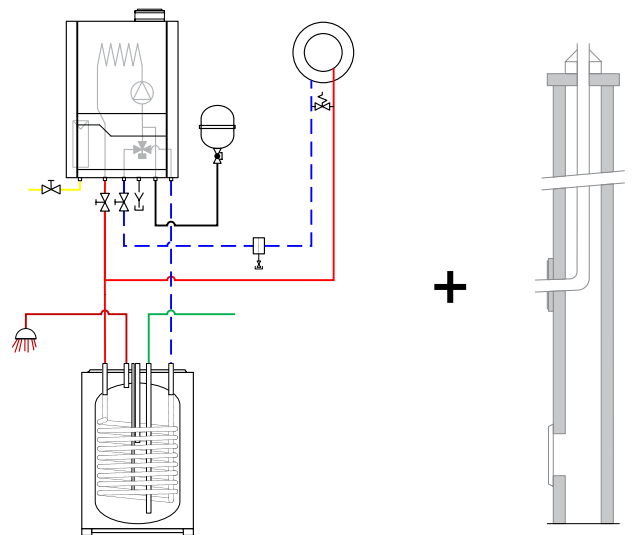

THISION® S PLUS	13	19	24
mit 120 Liter Unterstellspeicher	3734813 A+ **	3734814 A+ **	3734829 A+ ** + 100 €
mit 150 Liter Unterstellspeicher	3734830 A+ **	3734831 A+ **	3734832 A+ ** + 100 €
mit 200 Liter Beistellspeicher	3733437 A+ ** + 100 €	3733438 A+ ** + 100 €	3733439 A+ ** + 200 €
mit 300 Liter Beistellspeicher	3735084 A+ ** + 150 €	3735086 A+ ** + 150 €	3735087 A+ ** + 250 €

Komplett-Heizsystem THISION® S PLUS mit Trinkwarmwasserspeicher und Abgassystem

Systempreis: ab 3.300 €

Abgassystem (Durchmesser)	60***	80	Mehrpreis
Grundbausatz Schacht (7m)	3734820	3733440	
Flexible Lösung (10m)		3735159	+ 80 €
Flexible Lösung (15m)		3733443	+ 150 €
Dachzentrale schwarz		3733441	
Dachzentrale rot		3733442	

Wichtig EN 1717: Am besten gleich dazubestellen!	Heizungsfüllblock Typ BA	3722225	159,00 €
---	--------------------------	---------	----------

Generell empfehlen wir den Einbau eines (Magnetit-) Schlammabscheiders. Bei Bedarf siehe ELCO Preisbuch Kapitel 10.

Serviceleistungen für die Hauptkomponenten (Leistungen siehe Seite A-15 bis A-17, Preise 100% ELCO Serviceleistungen auf Seite 47)	Bestellnummer	Preis
Inbetriebnahme SYSTEM Gas/Öl-Brennwert bis 25 kW	ZCSC 00 000 067	341,00 €
COMFORT GARA 5 PLUS PAKET Gas-Brennwert bis 25 kW	ZCSC 00 000 361	378,00 € p.a.
REMOCON NET B	3735562	95,00 €

* Energieeffizienzklasse: Produkt. ** Energieeffizienzklasse: System. Mehr Infos unter www.elco.de „MEIN ELCO“.
*** Hinweis: Abgassystem Durchmesser 60 nur bis einschließlich THISION® S PLUS 19 einsetzbar.

Gas-Brennwertlösung 2

THISION® MINI

mit Trinkwarmwasserspeicher und Abgassystem

Gas-Brennwertkessel (modulierend)
Leistung 3,4 kW - 27,4 kW



Exzellentes Preis-/Leistungsverhältnis

- Integrierte Hocheffizienzpumpe
- Vorbildlicher Normnutzungsgrad 107,3%
- Langlebiger, technisch herausragender Edelstahlwärmetauscher
- Übersichtliche und einfache Bedienung durch intelligente Regelung REMOCON
- Zugriff auf Ihre Heizung immer und von überall durch eine App auf dem Smartphone oder Tablet
- Kompakte Abmessungen, niedriges Gewicht
- 1:1 Kesseltausch geeignet

Lieferumfang

Wärmeerzeuger + Zubehör

Modulierender Gas-Brennwertkessel THISION® MINI 15, 22 oder 28, Anschlusszubehör inkl. Gas- und Wartungshähne, eingebautes Gateway zur App-Steuerung

Speicher + Zubehör

120 oder 150 Liter Warmwasserspeicher mit Rohrsatz und Zubehör

Hydraulik + Zubehör

Integrierte Hocheffizienzpumpe, 3-Wege-Umschaltventil, Ausdehnungsgefäß 35 Liter, Kappenventil und Wandhalter

Abgaszubehör

Abgassystem siehe Seite 46

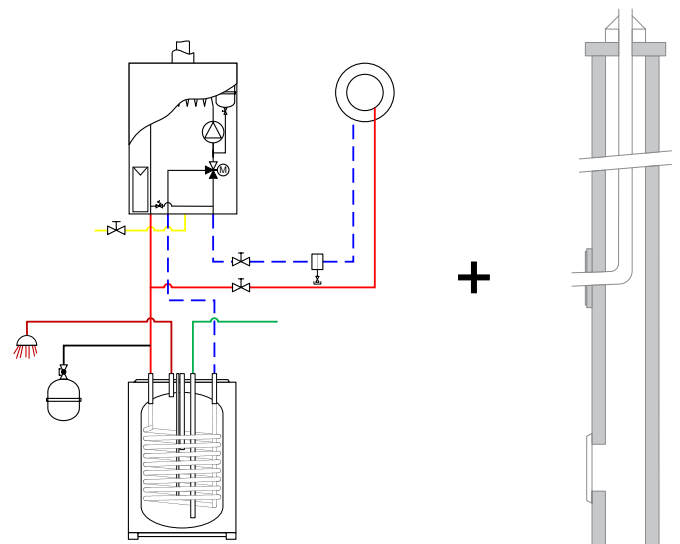

Komplett-Heizsystem THISION® MINI mit Trinkwarmwasserspeicher und Abgassystem

Systempreis: ab 2.300 €

THISION® MINI	15	22	28
mit 120 Liter Unterstellspeicher	3734833 A **	3734835 A ** + 100 €	3734837 A ** + 200 €
mit 150 Liter Unterstellspeicher	3734834 A **	3734836 A ** + 100 €	3734838 A ** + 200 €

Abgassystem*** (Durchmesser)	60	80	Mehrpreis
Grundbausatz Schacht (7m)	3732368		
Flexible Lösung (10m)	3735410	3735160	+ 80 €
Flexible Lösung (15m)	3735411	3733448	+ 150 €
Dachzentrale schwarz	3732369		
Dachzentrale rot	3732370		

Wichtig EN 1717: Am besten gleich dazubestellen!	Heizungsfüllblock Typ BA	3722225	159,00 €
---	--------------------------	---------	----------

Generell empfehlen wir den Einbau eines (Magnetit-) Schlammabscheiders. Bei Bedarf siehe ELCO Preisbuch Kapitel 10.

Serviceleistungen für die Hauptkomponenten (Leistungen siehe Seite A-15 bis A-17, Preise 100% ELCO Serviceleistungen auf Seite 47)	Bestellnummer	Preis
Inbetriebnahme THISION® MINI	ZCSC 00 000 147	341,00 €
COMFORT GARA 5 PLUS PAKET Gas-Brennwert bis 25 kW	ZCSC 00 000 361	378,00 € p.a.

* Energieeffizienzklasse: Produkt. ** Energieeffizienzklasse: System. Mehr Infos unter www.elco.de „MEIN ELCO“.
*** Hinweis: Bei THISION® MINI 28 sind bei 2 Umlenkungen nur 5m Höhe möglich. Bevorzugt 80/125 wählen.

Gas-Brennwertlösung 3

THISION® MINI Combi mit Abgassystem

Gas-Brennwertkessel (modulierend)
Leistung 5,4 kW - 21,5 kW

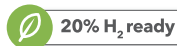

Exzellentes Preis-/Leistungsverhältnis

- Integrierte Hocheffizienzpumpe
- Vorbildlicher Normnutzungsgrad 107,3%
- Langlebiger, technisch herausragender Edelstahlwärmetauscher
- Hohe Warmwasserleistung von von 10,4 l/min bei dT35
- Übersichtliche und einfache Bedienung durch intelligente Regelung REMOCON
- Zugriff auf Ihre Heizung immer und von überall durch eine App auf dem Smartphone oder Tablet
- Ideal für den Austausch älterer Geräte
- Geringe Abmessungen, niedriges Gewicht

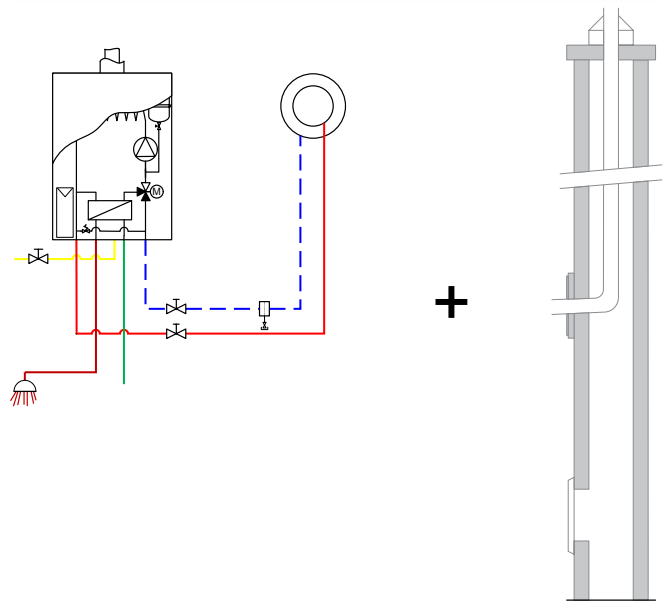

Lieferumfang

Wärmeerzeuger + Zubehör

Modulierender Gas-Brennwertkessel THISION® MINI Combi 22, Edelstahlplattenwärmetauscher zur Warmwasserbereitstellung, Anschlusszubehör inkl. Gas- und Wartungshähne, eingebautes Gateway zur App-Steuerung

Hydraulik + Zubehör

Integrierte Hocheffizienzpumpe, Warmwasserladung über eingebautes 3-Wege-Umschaltventil, eingebautes Ausdehnungsgefäß 8 Liter, Ausdehnungsgefäß 25 Liter, Kappenventil und Wandhalter

Abgaszubehör

Abgassystem siehe Seite 46

Komplett-Heizsystem THISION® MINI Combi 22 mit Abgassystem

Systempreis: 2.300 €

THISION® MINI Combi	22
Kompaktgerät mit Edelstahlplattenwärmetauscher	3734528 A **

Abgassystem*** (Durchmesser)	60	80	Mehrpreis
Grundbausatz Schacht (7m)	3732368		
Flexible Lösung (10m)	3735410	3735160	+ 80 €
Flexible Lösung (15m)	3735411	3733448	+ 150 €
Dachzentrale schwarz	3732369		
Dachzentrale rot	3732370		

Wichtig EN 1717: Am besten gleich dazubestellen!

Generell empfehlen wir den Einbau eines (Magnetit-) Schlammabscheiders. Bei Bedarf siehe ELCO Preisbuch Kapitel 10.

Heizungsfüllblock Typ BA 3722225 159,00 €

Serviceleistungen für die Hauptkomponenten

(Leistungen siehe Seite A-15 bis A-17, Preise 100% ELCO Serviceleistungen auf Seite 47)

	Bestellnummer	Preis
Inbetriebnahme THISION® MINI	ZCSC 00 000 147	341,00 €
COMFORT GARA 5 PLUS PAKET Gas-Brennwert bis 25 kW	ZCSC 00 000 361	378,00 € p.a.

Gas-Brennwertlösung 4

THISION® S PLUS Compact V mit integriertem Warmwasserspeicher und Abgassystem

Gas-Brennwert-Kompaktsystem (modulierend)
Leistung 3,9 kW - 22,1 kW

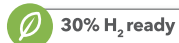

Hervorragender Kesselwirkungsgrad 109,7%

- Kompakte Einheit inklusive 100 Liter Edelstahlschichtenladespeicher
- Einfache und schnelle Installation durch werkseitig betriebsfertige Montage: 30% Zeitersparnis gegenüber getrennten Komponenten
- Hoher Warmwasserkomfort durch Schichtenladetechnik
- Hohe Flexibilität durch Vielzahl an Anschlussmöglichkeiten
- Hoher Wartungskomfort durch aufgeräumtes Inneres
- Platzsparende Lösung auf nur 0,4 m²
- 5 Varianten von 13 bis 24 kW
- Hervorragende Energieeffizienzklasse A+* (Heizen)

Lieferumfang

Wärmeerzeuger + Zubehör

Gas-Brennwertgerät THISION® S PLUS Compact 13, 19 oder 24, Außenfühler und Fernbedienung mit Raumfühler sowie Gas- und Wartungshähne

Speicher + Zubehör

100 Liter Edelstahlschichtenladespeicher bereits in THISION® S PLUS Compact V integriert bzw. mit Rohrwärmetauscher in der Version THISION® S PLUS Compact R.

Hydraulik + Zubehör

Integriertes Ausdehnungsgefäß 12 Liter, Hocheffizienzpumpe und Speicherladepumpe, Anschlusset inkl. Überströmventil (rechts/links), Trinkwasser Sicherheitsventil 8 bar

Abgasszubehör

Abgassystem siehe Seite 46

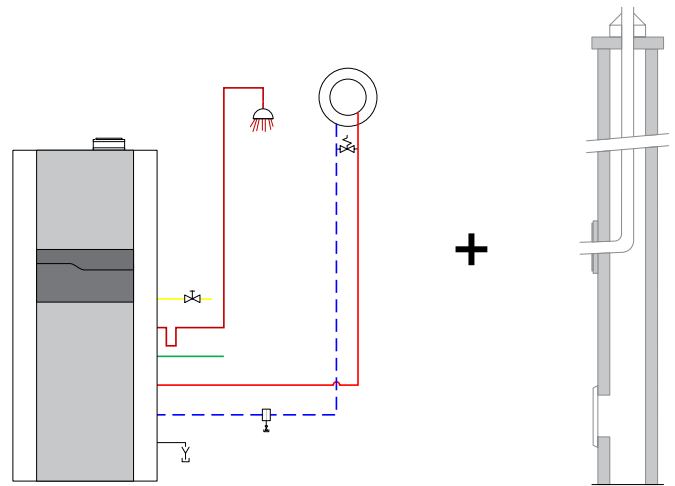

Komplett-Heizsystem THISION® S PLUS Compact V mit integriertem Warmwasserspeicher und Abgassystem

Systempreis: ab 3.500 €

THISION® S PLUS Compact	13 V100	19 V100	24 V100
THISION® S PLUS Compact V mit Plattenwärmetauscher	3733576 A+ **	3733577 A+ **	3733578 A+ ** + 100 €

Abgassystem (Durchmesser)	60***	80	Mehrpreis
Grundbausatz Schacht (7m)	3734820	3733440	
Flexible Lösung (10m)		3735159	+ 80 €
Flexible Lösung (15m)		3733443	+ 150 €
Dachzentrale schwarz		3733441	
Dachzentrale rot		3733442	

Wichtig EN 1717: Am besten gleich dazubestellen!	Heizungsfüllblock Typ BA	3722225	159,00 €
---	--------------------------	---------	----------

Generell empfehlen wir den Einbau eines (Magnetit-) Schlammabscheiders. Bei Bedarf siehe ELCO Preisbuch Kapitel 10.

Serviceleistungen für die Hauptkomponenten (Leistungen siehe Seite A-15 bis A-17, Preise 100% ELCO Serviceleistungen auf Seite 47)	Bestellnummer	Preis
Inbetriebnahme SYSTEM Gas/Öl-Brennwert bis 25 kW	ZCSC 00 000 067	341,00 €
COMFORT GARA 5 PLUS PAKET Gas-Brennwert bis 25 kW	ZCSC 00 000 361	378,00 € p.a.

REMOCON NET B	3735562	95,00 €
----------------------	---------	---------

* Energieeffizienzklasse: Produkt. ** Energieeffizienzklasse: System. Mehr Infos unter www.elco.de „MEIN ELCO“.
*** Hinweis: Abgassystem Durchmesser 60 nur bis einschließlich THISION® S PLUS 19 einsetzbar.

Gas-Brennwertlösung 5

TRIGON® S PLUS

mit Trinkwarmwasserspeicher und Abgassystem

Gas-Brennwertkessel (modulierend)
Leistung 3,9 kW - 22,1 kW



Hervorragender Kesselwirkungsgrad 109,7%

- Mit maximal 39 dB(A) (13 kW) der leiseste Kessel auf dem Markt
- Langlebiger, technisch herausragender Edelstahlwärmetauscher
- Hoher Reglerkomfort für komplexe Anlagen
- Schnelle Diagnose und einfache Parametrierung
- Geringste NOx Emissionen (mit 18 mg/kWh liegt die TRIGON® S PLUS 13 deutlich unter den gesetzlichen Vorgaben)
- Ausgezeichnetes Modulationsverhältnis 1:5 (19 kW)

Lieferumfang

Wärmeerzeuger + Zubehör

Gas-Brennwertgerät TRIGON® S PLUS 13, 19 oder 24, inkl. Kesselsockel, sowie Gas- und Wartungshähne

Speicher + Zubehör

150, 200 oder 300 Liter Warmwasserspeicher

Hydraulik + Zubehör

Heizkreis (HK DN25) und Speicherladegruppe mit Hocheffizienzpumpen, Verteilerbalken, Anschlusszubehör, Ausdehnungsgefäß 35 Liter, Wandhalterung und Kappenventil, Sicherheitsventil, Manometer

Abgasszubehör

Abgassystem siehe Seite 46

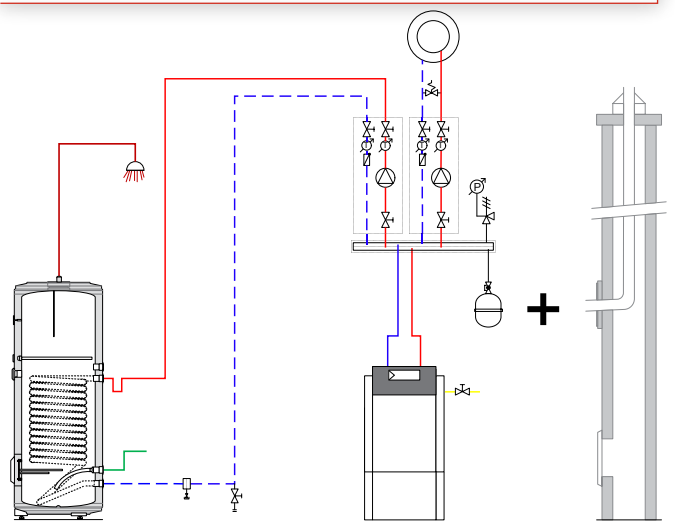

Komplett-Heizsystem TRIGON® S PLUS mit Trinkwarmwasserspeicher und Abgassystem

Systempreis: ab 4.300 €

TRIGON® S PLUS	13	19	24
mit 150 Liter Beistellspeicher	3734303 A+ **	3734305 A+ **	3733608 A+ ** + 100 €
mit 200 Liter Beistellspeicher	3734304 A+ ** + 100 €	3734306 A+ ** + 100 €	3733609 A+ ** + 150 €
mit 300 Liter Beistellspeicher	3735093 A+ ** + 150 €	3735095 A+ ** + 150 €	3735096 A+ ** + 250 €

Abgassystem (Durchmesser)	80	Mehrpreis
Grundbausatz Schacht (7m)	3732107	
Flexible Lösung (10m)	3735161	+ 80 €
Flexible Lösung (15m)	3733449	+ 150 €
Dachzentrale schwarz	3732108	
Dachzentrale rot	3732109	

Wichtig EN 1717: Am besten gleich dazubestellen!

Heizungsfüllblock Typ BA

3722225

159,00 €

Generell empfehlen wir den Einbau eines (Magnetit-) Schlammabscheiders. Bei Bedarf siehe ELCO Preisbuch Kapitel 10.

Serviceleistungen für die Hauptkomponenten

(Leistungen siehe Seite A-15 bis A-17, Preise 100% ELCO Serviceleistungen auf Seite 47)

Inbetriebnahme SYSTEM Gas/Öl-Brennwert bis 25 kW

Bestellnummer

Preis

ZCSC 00 000 067

341,00 €

COMFORT GARA 5 PLUS PAKET Gas-Brennwert bis 25 kW

ZCSC 00 000 363

378,00 € p.a.

REMOCON NET B

3735562

95,00 €

Öl-Brennwertlösung 1

STRATON® ST

mit Trinkwarmwasserspeicher und Abgassystem

Öl-Brennwertkessel
Leistung 13 kW - 21 kW



Energieeffizienzklasse A*

- beste Klasse nach ErP bei fossilen Brennstoffen

- Hervorragender Kesselwirkungsgrad 102%
- Ein Regler für alle Systemfunktionen (mit Erweiterungsmodulen sind bis zu 3 Heizkreise möglich)
- Sehr leister Betrieb durch weistufigen Blaubrenner mit drehzahlgesteuertem Gebläse
- Abgasrohr aus Kunststoff erspart aufwendige Kaminsanierung
- Geeignet für alle Heizölqualitäten
- Sehr wenig Platzbedarf: unter 0,5m²

Lieferumfang

Wärmeerzeuger + Zubehör

Öl-Brennwertkessel STRATON® ST 18, 21 oder 24

Speicher + Zubehör

150, 200 oder 300 Liter Warmwasserspeicher

Hydraulik + Zubehör

Heizkreis (HK DN25) und Speicherladegruppe mit Hocheffizienzpumpen, Anschlusszubehör, Ausdehnungsgefäß 35 Liter, Wandhalterung und Kappenventil, Heizölfilter (Toc DUO)

Abgaszubehör

Abgassystem siehe Seite 46

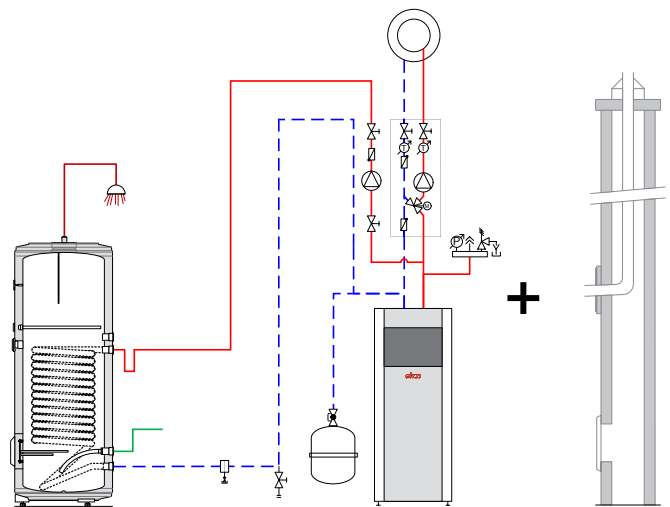

Komplett-Heizsystem STRATON® ST mit Trinkwarmwasserspeicher und Abgassystem

Systempreis ab 6.150 €

STRATON® ST	18	21	24
mit 150 Liter Beistellspeicher	3735751 A **	3735754 A **	4129046 A **
mit 200 Liter Beistellspeicher	3735752 A ** + 100 €	3735755 A ** + 100 €	4129047 A ** + 100 €
mit 300 Liter Beistellspeicher	3735753 A ** + 150 €	3735756 A ** + 150 €	4129048 A ** + 150 €

Abgassystem (Durchmesser)	80	Mehrpreis
Grundbausatz Schacht (7m)	3732110	
Flexible Lösung (10m)	3733450	+ 80 €
Flexible Lösung (15m)	3735162	+ 150 €

Wichtig EN 1717: Am besten gleich dazubestellen!	Heizungsfüllblock Typ BA	3722225	159,00 €
---	--------------------------	---------	----------

Generell empfehlen wir den Einbau eines (Magnetit-) Schlammabscheiders. Bei Bedarf siehe ELCO Preisbuch Kapitel 10.

Serviceleistungen für die Hauptkomponenten (Leistungen siehe Seite A-15 bis A-17, Preise 100% ELCO Serviceleistungen auf Seite 47)	Bestellnummer	Preis
Inbetriebnahme SYSTEM Gas/Öl-Brennwert bis 25 kW	ZCSC 00 000 068	361,00 €
COMFORT GARA 5 PLUS PAKET Öl-Brennwert bis 25 kW	ZCSC 00 000 364	427,00 € p.a.
REMOCON NET B	3735562	95,00 €

* Energieeffizienzklasse: Produkt. ** Energieeffizienzklasse: System. Mehr Infos unter www.elco.de „MEIN ELCO“.

100% ELCO Abgassysteme (LAS)

Grundbausatz Schacht

Raumluftunabhängig

Abgasführung über Dach, Zuluft über konzentrisches Rohr vom Kamin schacht.

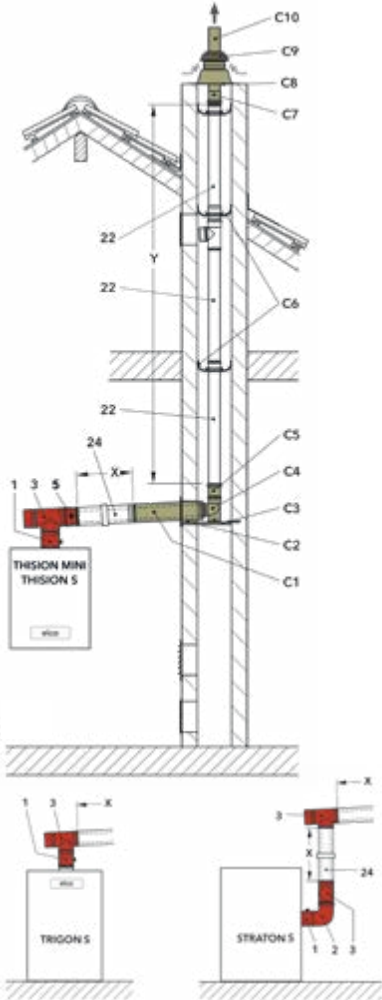

Bestandteile des Grundbausatz Schacht

Kesselanschluss, Kamin-Set und Erweiterungsteile
für die Distanz Kessel - Kamin (X) und die Höhe (Y)

■ Kesselanschluss/Verbindungsleitung

- 1 Kesselanschluss/Abgasrohr (1m) (LAS)
- 2 LAS-Bogen
- 3 LAS-Revisions-T-Stück
- 5 Reduktion (bei D60)

■ Kamin-Set

bestehend aus	STARR	FLEX SYSTEM
C1 LAS-Abgas-/Zuluftrohr	✓ (7m)	✓ (10m/15m)
C2 Kaminanschlussplatte mit Schutzrohr	✓	✓
C3 Auflageschiene zu Stützbogen	✓	✓
C4 Stützbogen	✓	✓
C5 Muffe innen/ausen, Übergang Starr - FLEX SYSTEM	–	✓
C6 Abstandhalter	✓	✓
C7 Mündungsstück, Übergang FLEX SYSTEM - Mündungsrohr	–	✓
C8 Stützkreuz	–	✓
C9 Kaminschachtabdeckung aus Polypropylen, UV-beständig, schwarz	✓	✓
C10 Mündungsrohr aus Edelstahl	✓	✓
- Kaminetikette	✓	✓

Erweiterungsteile

- 22 Abgasrohr, Ausgleichsrohr, Wellrohr
- 24 LAS-Abgas-/Zuluftrohr, Ausgleichsrohr (LAS)

Dachzentrale

Raumluftunabhängig

Abgas- und Zulufführung mit konzentrischem Rohr über Dach (Dachzentrale).

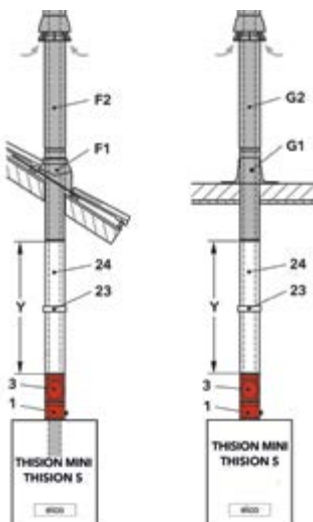

Bestandteile der Dachzentrale

Kesselanschluss und Erweiterungsteile (s. oben), Kamin-Set (Schrägdach oder Flachdach)
für die Höhe (Y)

■ Grundbausatz Abgas

Schrägdach

- F1 Schrägdachpfanne
- F2 LAS-Dachdurchführung, senkrecht
- Kaminetikette

■ Grundbausatz Abgas

Flachdach

- G1 Flachdachkragen aus Aluminium
- G2 LAS-Dachdurchführung, senkrecht
- Kaminetikette

Mehr Informationen zu den Abgassystemen finden Sie im ELCO Preisbuch (Kapitel 10 Zubehör - Abgassysteme).



Preise 100% ELCO Servicelösungen

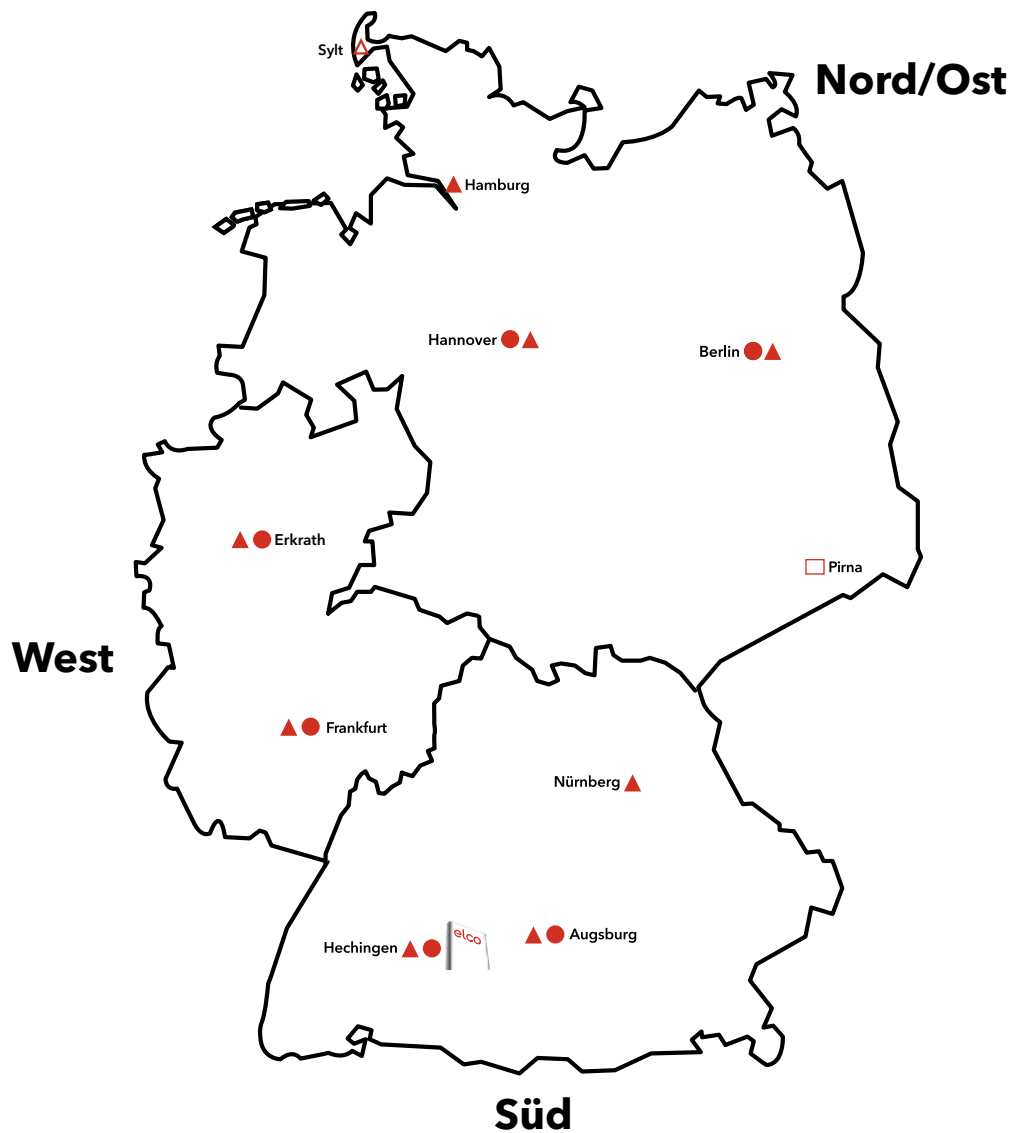

Systemlösung	Produkt	Bestellnummer	Preis
Wärmepumpenlösung	1 3 5 13	100% Inbetriebnahme AEROTOP® SPK/SG/S mit SPEICHER/FRIWA	ZCSC 00 000 727 265,00 €
		100% GARA 5 PLUS Wärmepumpe ohne DP/SPEICHER/FRIWA	ZCSC 00 000 749 526,00 € p.a.
	2 4 6	100% Inbetriebnahme Wärmepumpe/SPEICHER	ZCSC 00 000 793 52,00 €
		100% GARA 5 PLUS Wärmepumpe ohne DP/SPEICHER	ZCSC 00 000 795 412,00 € p.a.
	7	100% Inbetriebnahme AEROTOP® S.2 mit SPEICHER/FRIWA	ZCSC 00 000 727 265,00 €
		100% GARA 5 PLUS AEROTOP® S.2 mit SPEICHER/FRIWA	ZCSC 00 000 748 412,00 € p.a.
	8	100% Inbetriebnahme AEROTOP® S.2 mit SPEICHER	ZCSC 00 000 726 52,00 €
		100% GARA 5 PLUS AEROTOP® S.2 mit SPEICHER	ZCSC 00 000 748 412,00 € p.a.
	9 10 11 12	100% Inbetriebnahme AEROTOP® SPLIT.2/ MONO.2 Systemlösung	ZCSC 00 000 728 52,00 €
		100% GARA 5 PLUS AEROTOP® SPLIT.2/ MONO.2 Systemlösung ohne DP	ZCSC 00 000 750 366,00 € p.a.
	13	100% Inbetriebnahme AQUATOP® S mit SPEICHER/FRIWA	ZCSC 00 000 727 265,00 €
		100% GARA 5 PLUS AQUATOP® S mit SPEICHER/FRIWA	ZCSC 00 000 749 526,00 € p.a.
	14	100% Inbetriebnahme AQUATOP® S mit SPEICHER	ZCSC 00 000 729 52,00 €
		100% GARA 5 PLUS AQUATOP® S mit SPEICHER	ZCSC 00 000 751 412,00 € p.a.
Wärmepumpen-Gas-Hybridlösung	1 2 3	100% Inbetriebnahme AEROTOP® SPK/SG/SX HYBRID S PLUS Systemlösung	ZCSC 00 000 827 239,00 €
		100% GARA 5 PLUS AEROTOP® SPK/SG/SX HYBRID S PLUS Systemlösung	ZCSC 00 000 865 872,00 € p.a.
	4 5 6	100% IBN AEROTOP® HYBRID S PLUS/TRIGON/SPLIT Systemlösung	ZCSC 00 000 794 52,00 €
		100% GARA 5 PLUS AEROTOP® HYBRID S PLUS/TRIGON/SPLIT Systemlösung	ZCSC 00 000 796 557,00 € p.a.
	7	100% Inbetriebnahme AEROTOP® HYBRID.2 MINI Systemlösung	ZCSC 00 000 714 52,00 €
	100% GARA 5 PLUS AEROTOP® HYBRID.2 MINI Systemlösung	ZCSC 00 000 736 557,00 € p.a.	
Wärmepumpen-Öl-Hybridlösung	1	100% Inbetriebnahme HYBRID.2 STRATON® ST Systemlösung	ZCSC 00 000 832 52,00 €
		100% GARA 5 PLUS HYBRID.2 STRATON® ST Systemlösung	ZCSC 99 000 002 577,00 € p.a.
Hybrid-Nachrüstlösung	1	100% Inbetriebnahme THISION® S PLUS* Systemlösung	ZCSC 00 000 708 380,00 €
		100% GARA 5 PLUS THISION® S PLUS* Systemlösung	ZCSC 00 000 730 489,00 € p.a.
	2	100% Inbetriebnahme STRATON® ST mit SPEICHER/FRIWA	ZCSC 00 000 711 400,00 €
		100% GARA 5 PLUS STRATON® ST mit SPEICHER/FRIWA	ZCSC 00 000 733 555,00 € p.a.
Nachrüstlösungen	1 2 3	100% Inbetriebnahme AEROTOP® SPK mit SPEICHER/FRIWA	ZCSC 00 000 727 265,00 €
		100% GARA 5 PLUS Wärmepumpe ohne DP/SPEICHER/FRIWA	ZCSC 00 000 749 526,00 € p.a.
	4 7	100% Inbetriebnahme AEROTOP® SPLIT.2/MONO.2 mit SPEICHER	ZCSC 00 000 864 265,00 €
		100% GARA 5 PLUS Wärmepumpe SPLIT.2/MONO.2 ohne DP/SPEICHER	ZCSC 99 000 026 471,00 € p.a.
	9	100% Inbetriebnahme SOLATRON® S 100 Systemlösung	ZCSC 00 000 717 693,00 €
		100% GARA 5 PLUS SOLATRON® S 100 Systemlösung	ZCSC 00 000 739 576,00 € p.a.
	10	100% Inbetriebnahme AURON® 2 60 DF Systemlösung	ZCSC 00 000 718 693,00 €
	100% GARA 5 PLUS AURON® 2 60 DF Systemlösung	ZCSC 00 000 740 576,00 € p.a.	
Gas-Brennwertlösung	1 4	100% Inbetriebnahme THISION® S PLUS* Systemlösung	ZCSC 00 000 708 380,00 €
		100% GARA 5 PLUS THISION® S PLUS* Systemlösung	ZCSC 00 000 730 489,00 € p.a.
	2 3	100% Inbetriebnahme THISION® S MINI Systemlösung	ZCSC 00 000 709 380,00 €
		100% GARA 5 PLUS THISION® S MINI Systemlösung	ZCSC 00 000 731 489,00 € p.a.
	5	100% Inbetriebnahme TRIGON® S PLUS Systemlösung	ZCSC 00 000 710 380,00 €
	100% GARA 5 PLUS TRIGON® S PLUS Systemlösung	ZCSC 00 000 732 545,00 € p.a.	
Öl-Brennwertlösung	1	100% Inbetriebnahme STRATON® ST Systemlösung	ZCSC 00 000 711 400,00 €
		100% GARA 5 PLUS STRATON® ST Systemlösung	ZCSC 00 000 733 555,00 € p.a.

Hinweis: Das Servicepaket 100% GARA 5 PLUS kann nur für Neubestellungen abgeschlossen werden. DP = Dichtheitsprüfung, IBN = Inbetriebnahme

Vertriebs- und Serviceorganisation



 = Dienstleistungszentrum
ELCO Deutschland
 = Werk

 = Vertriebsbereich, Leitung
 = Regionalbüro mit
Schulungszentrum
 = Regionalbüro

10B

Vertriebsbereich Nord/Ost

Berlin
Parkallee 5
14974 Genshagen
Tel. +49 (0) 7471 187-287
Fax +49 (0) 3378 8661-210

Hamburg
Oststraße 58
22844 Norderstedt
Tel. +49 (0) 7471 187-287
Fax +49 (0) 4052651-202

Hannover
Schachtebeckweg 5
30165 Hannover
Tel. +49 (0) 7471 187-287
Fax +49 (0) 511 9668-200

Vertriebsbereich Süd

Hechingen
Kaulastraße 11
72379 Hechingen
Tel. +49 (0) 7471 187-287
Fax +49 (0) 7471 187-722

Augsburg
Am Mittleren Moos 36
86167 Augsburg
Tel. +49 (0) 7471 187-287
Fax +49 (0) 821 543947-59

Nürnberg
Vogelherdstraße 1
91227 Leinburg-Diepersdorf
Tel. +49 (0) 7471 187-287
Fax +49 (0) 91201844-11

Vertriebsbereich West

Erkrath
Mettmanner Str. 25
40699 Erkrath
Tel. +49 (0) 7471 187-287
Fax +49 (0) 211 60163-199

Frankfurt
Dreieichstraße 10
64546 Mörfelden-Walldorf
Tel. +49 (0) 7471 187-287
Fax +49 (0) 6105 287-145

ELCO Dienstleistungszentrum

ELCO GmbH
Hohenzollernstraße 31
72379 Hechingen
www.elco.de
Tel. +49 (0) 7471 187-287
Fax +49 (0) 7471 187-111